



Master Kitchen

CAPPA

MANUALE DI ISTRUZIONE

MODELLO: MKHD V606 Touch BK



RACCOMANDAZIONI E CONSIGLI



Le istruzioni per l'uso si applicano a diverse versioni di questo elettrodomestico. Di conseguenza, è possibile trovare descrizioni di singole funzionalità che non si applicano al proprio specifico elettrodomestico.

INSTALLAZIONE

- Il produttore non sarà ritenuto responsabile per eventuali danni derivanti da un'installazione non corretta o impropria.
- La distanza minima tra il piano di cottura e la parte inferiore della cappa: quando la cappa aspirante si trova sopra un apparecchio a gas, deve essere di almeno 65 cm. (alcuni modelli possono essere installati a un'altezza inferiore, fare riferimento ai paragrafi relativi alle dimensioni di lavoro e installazione).
- Verificare che la tensione di rete corrisponda a quella indicata sulla targhetta di identificazione fissata all'interno della cappa.
- Per elettrodomestici di Classe I, verificare che l'alimentazione domestica garantisca una messa a terra adeguata.
- Collegare l'aspiratore al condotto di scarico attraverso un tubo di diametro minimo di 120 mm. Il percorso del condotto deve essere il più corto possibile.
- Non collegare la cappa aspirante ai condotti di scarico con canali di combustione (caldaie, caminetti, ecc.).
- Se l'aspiratore viene utilizzato in combinazione con elettrodomestici non elettrici (ad esempio elettrodomestici a gas), deve essere garantito un grado sufficiente di aerazione nella stanza per impedire il riflusso dei gas di scarico. La cucina deve avere un'apertura comunicante direttamente con l'aria aperta per garantire l'ingresso di aria pulita. Quando la cappa viene utilizzata in combinazione con elettrodomestici alimentati con energia diversa da quella elettrica, la pressione negativa nella stanza non deve superare 0,04 mbar per evitare che i fumi vengano aspirati nella stanza dalla cappa.
- In caso di danni al cavo di alimentazione, esso deve essere sostituito dal produttore o dal servizio tecnico, al fine di prevenire qualsiasi rischio.
- Se le istruzioni per l'installazione del piano cottura a gas specificano una distanza maggiore di quella specificata sopra, è necessario tenerne conto. I regolamenti relativi allo scarico dell'aria devono essere soddisfatti.

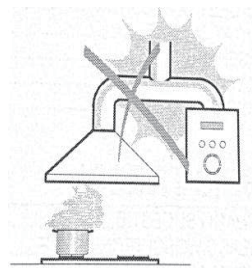

USO

- La cappa aspirante è stata progettata esclusivamente per uso domestico per eliminare gli odori della cucina.
- Non utilizzare mai la cappa per scopi diversi da quelli per cui è stata progettata.
- Non lasciare mai fiamme alte libere sotto la cappa quando è in funzione.
- Regolare l'intensità della fiamma per dirigerla solo sul fondo della padella, assicurandosi che non circondi i lati.
- Le friggitrici devono essere costantemente monitorate durante l'uso: l'olio surriscaldato può scoppiettare.
- Non fiammeggiare sotto la cappa; rischio di incendio.
- Questo elettrodomestico può essere utilizzato da bambini di età pari o superiore a 8 anni e da persone con ridotte capacità fisiche, sensoriali, mentali o con mancanza di esperienza e conoscenza, solo se supervisionati o istruiti in modo sicuro e solo se hanno capito i rischi correlati.
- I bambini devono essere sorvegliati per assicurarsi che non giochino con l'elettrodomestico.
- La pulizia e la manutenzione della cappa non devono essere eseguite da bambini senza supervisione.
- "ATTENZIONE": le parti accessibili possono diventare roventi se utilizzate con dispositivi di cottura.

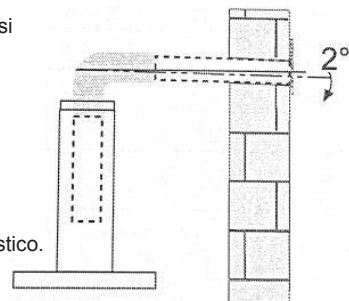

MANUTENZIONE

- Spegnerlo o scollegare l'elettrodomestico dalla rete elettrica prima di eseguire qualsiasi intervento di manutenzione.
- Pulire e/o sostituire i filtri dopo il periodo di tempo specificato per evitare qualsiasi rischio di incendio.
- Pulire la cappa usando un panno umido e un detergente liquido neutro.

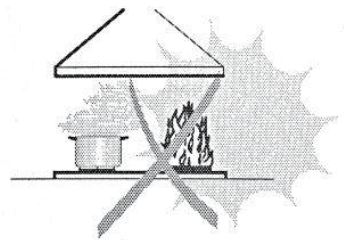

Il simbolo  indica che questo prodotto non può essere trattato come rifiuto domestico. Deve essere invece consegnato all'apposito punto di raccolta per il riciclaggio di apparecchiature elettriche ed elettroniche. Assicurandosi che questo prodotto sia smaltito correttamente, si contribuirà a prevenire potenziali conseguenze negative per l'ambiente e la salute umana, che potrebbero altrimenti essere causate da una gestione inadeguata dei rifiuti di questo prodotto. Per informazioni più dettagliate sul riciclaggio di questo elettrodomestico, contattare l'ufficio comunale, il servizio di smaltimento dei rifiuti domestici o il negozio in cui è stato acquistato il prodotto.

COMPONENTI

Rif.	Qtà	Componenti prodotto
1	1	Corpo cappa completo di: comandi, luci, aspiratore, filtro
2.1	1	Condotto decorativo inferiore (opzionale)
2.2	1	Condotto decorativo superiore (opzionale)
3	1	Flangia (opzionale)
4	1	Tubo di scarico
5	2	Filtro al carbone attivo (opzionale)

Rif.	Qtà	Componenti installazione
10	7	Viti 5 x 50
11	7	Tasselli
12	6	Viti 4,2 x 9,5
20	1	Staffa di fissaggio della cappa (opzionale)
21	2	Staffa di fissaggio del condotto (0/1 opzionale)

Qtà	Documentazione
1	Manuale di istruzione

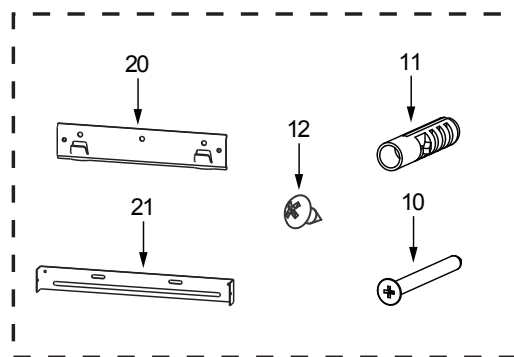
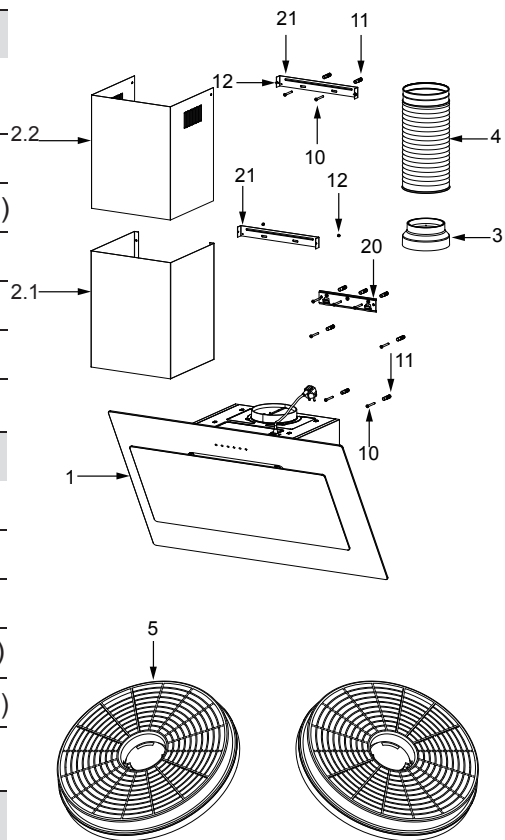

DIMENSIONI

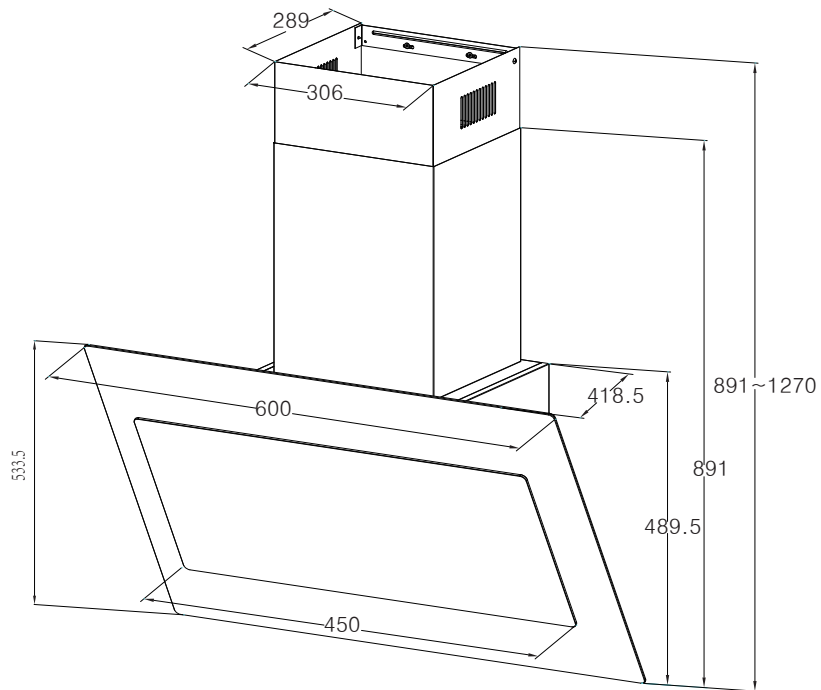
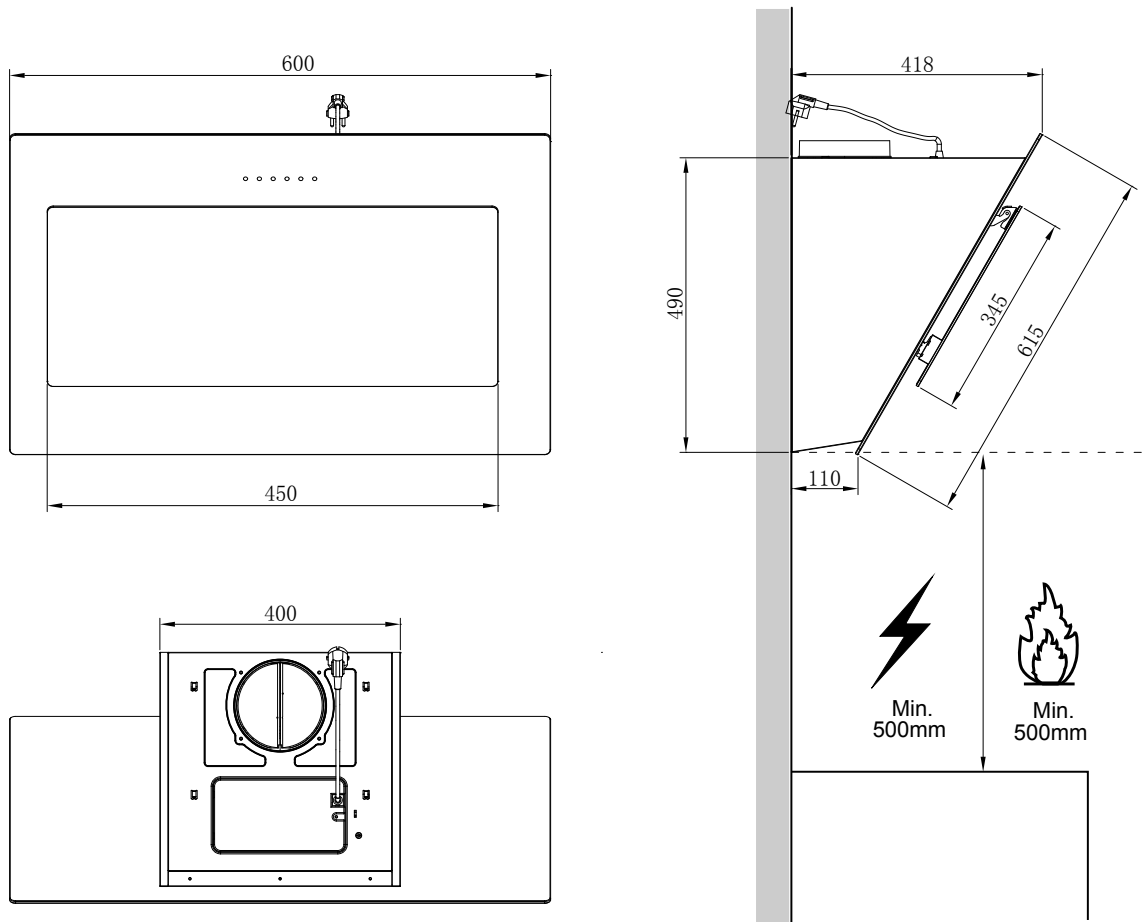

INSTALLAZIONE

FORATURA A PARETE E STAFFA DI FISSAGGIO

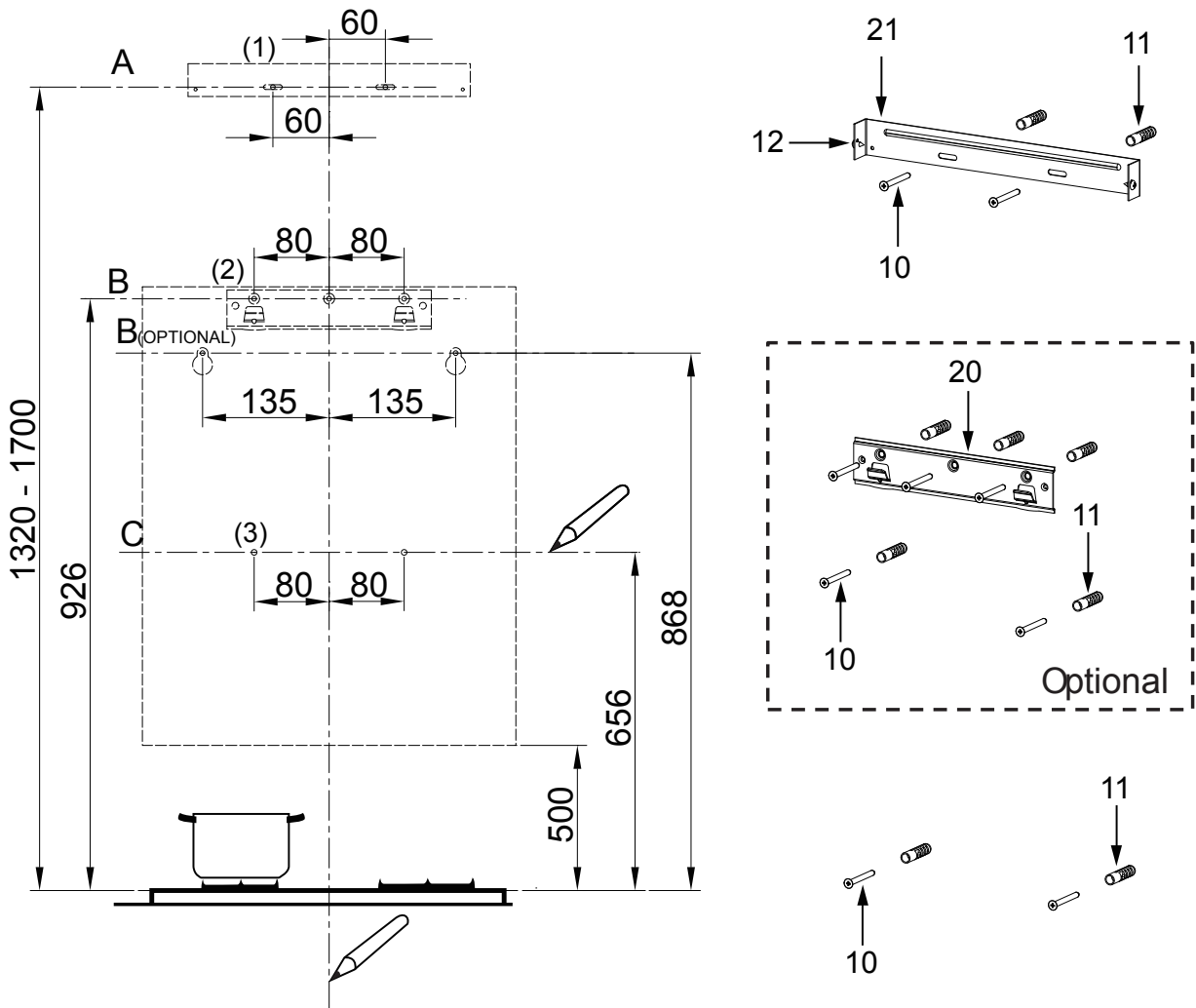

Come primo passo, disegnare:

- Una linea verticale fino al soffitto o al limite superiore al centro dell'area in cui sarà installata la cappa.
- Una linea orizzontale **A** a **950-1050** mm di distanza dalla parte superiore della cappa.
- Una linea orizzontale **B** ad almeno **926 (868 facoltativo)** mm di distanza sopra il piano di cottura.
- Una linea orizzontale **C** ad almeno **656** mm di distanza sopra il piano cottura di

Segnare i punti:

- Segnare un punto **(1)** sulla linea orizzontale **A**, **60** mm a destra della linea verticale di riferimento.
- Ripetere questa operazione sull'altro lato, controllando che i due segni siano a livello.
- Segnare un punto **(2)** sulla linea orizzontale **B**, **80 (135 facoltativo)** mm a destra della linea verticale di riferimento.
- Ripetere questa operazione sull'altro lato e linea verticale di riferimento, controllando che i tre segni siano a livello.

- Segnare un punto **(3)** sulla linea orizzontale **C**, **80 mm** a destra della linea verticale di riferimento.
- Ripetere questa operazione sull'altro lato, controllando che i due segni siano a livello.

Fissare le staffe (opzionale):

- Praticare dei fori nei punti **(1) (2) (3)** segnati con una punta da trapano di $\phi 10$.
- Inserire i tasselli (vedi sezione componenti a pag. IT-3 fig. 11) nei fori **(1) (2) (3)**.
- Fissare la staffa di fissaggio (vedi sezione componenti a pag. IT-3 fig. 20) della cappa con 3 viti (vedi sezione componenti a pag. IT-3 fig. 10) (5 x 50) in dotazione con la cappa.
- Fissare la staffa di fissaggio (vedi sezione componenti a pag. IT-3 fig. 21) del condotto con 2 viti (vedi sezione componenti a pag. IT-3 fig. 10) (5 x 50) in dotazione con la cappa.

Agganciare il corpo della cappa:

- Aprire il pannello.
- Rimuovere il filtro metallico antigrasso con le impugnature in dotazione.
- Agganciare il corpo della cappa alla staffa 20.
- (O) Agganciare il corpo della cappa alle viti 10 (5 x 50) nei punti (2).
- Livellare il corpo della cappa.

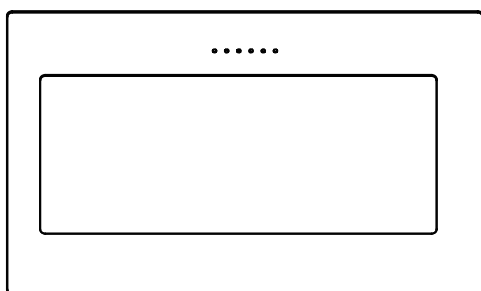

Corretto

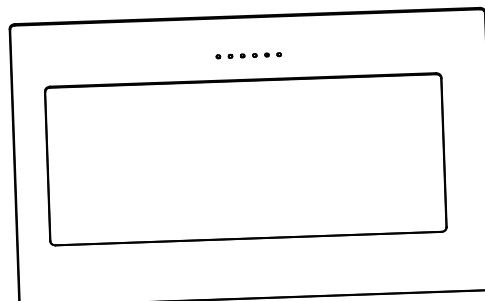

Errato

- Dall'interno del corpo della cappa, fissare le viti 10 ai tasselli 11 nei punti (3).
- Montare il filtro nella cappa.
- Chiudere il pannello.

COLLEGAMENTI

SISTEMA DI SCARICO ARIA VERSIONE ASPIRANTE

Quando si installa la versione aspirante, collegare la cappa al condotto usando un tubo flessibile o rigido di $\phi 150$ o $\phi 120$ mm (la scelta tra i due è prerogativa dell'installatore).

- Se si installa un tubo di scarico dell'aria di $\phi 120$ mm, inserire una flangia riduttore 3 sull'uscita del corpo cappa.
- Fissare il tubo 4 in posizione usando le fascette stringitubo (non in dotazione).
- Rimuovere eventuali filtri al carbone attivo.

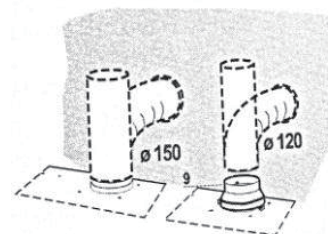

MONTAGGIO DEL CONDOTTO

Il condotto può essere installato solo con cappa aspirante.

Condotto decorativo inferiore

- Fissare una staffa di fissaggio (vedi sezione componenti a pag. IT-3 fig. 21) del condotto sul condotto decorativo inferiore con 2 viti **12** (4,2 x 9,5) in dotazione con la cappa.

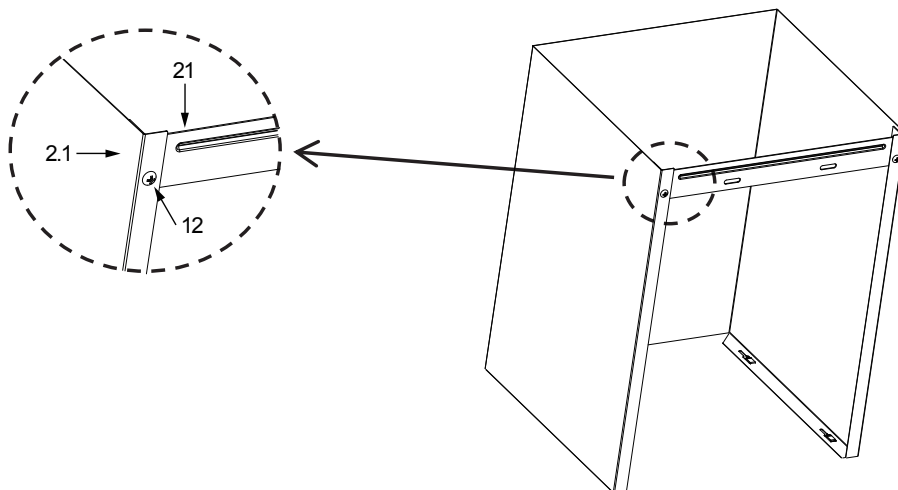
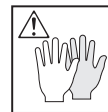

- Allargare leggermente i due lati del condotto e agganciarli sul corpo della cappa, assicurandosi che siano ben inseriti.

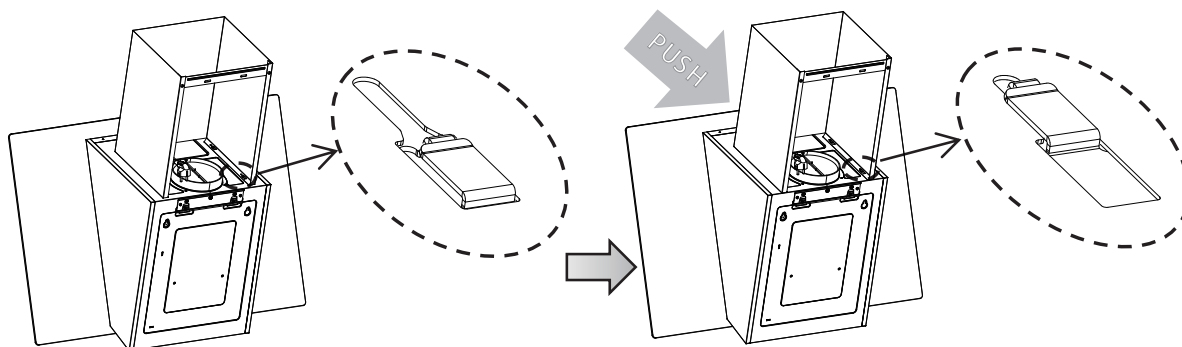

Condotto decorativo superiore

- Allargare leggermente i due lati del condotto superiore e agganciarli tra il muro e la staffa 21 che è fissata sul condotto decorativo inferiore.
- Fissare il camino superiore sulla staffa 21 con 2 viti 12 (4,2 x 9,5) in dotazione con la cappa.

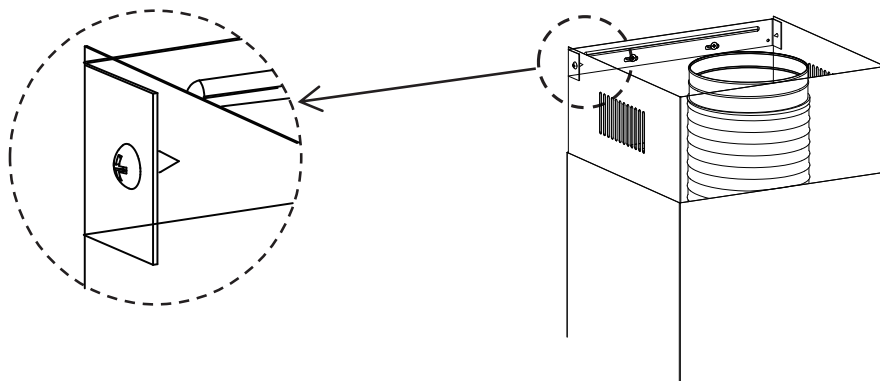

USO

PANNELLO DI CONTROLLO



Opzionale:



Pulsante	Funzione	Note
	Accende il motore.	Quando è spento
	Consente lo spegnimento del motore con 3 minuti di ritardo mentre lampeggia.	Quando è acceso
	Spegne il motore. .	Quando lampeggia
	Accende il motore a velocità bassa.	I pulsanti + sono accesi
	Accende il motore a velocità media.	I pulsanti + sono accesi
	Accende il motore a velocità elevata.	I pulsanti + sono accesi
	Accende e spegne il sistema di illuminazione alla massima intensità.	Il pulsante è acceso
B (Opzionale)	Imposta il motore su velocità BOOST.	I pulsanti + B sono accesi

MANUTENZIONE

APERTURA DEL PANNELLO

- Spingere prima il pannello e poi tirarlo per aprirlo.
- Pulire l'esterno con un panno umido e detersivo neutro. Pulire l'interno con un panno umido e detersivo neutro; non usare panni o spugne bagnati o getti d'acqua; non usare sostanze abrasive.

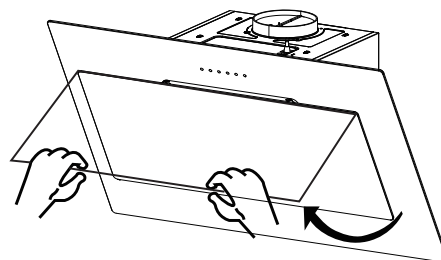

LUBRIFICAZIONE DEI FILTRI

PULIZIA DEI FILTRI ANTIGRASSO IN METALLO

- I filtri devono essere puliti ogni 2 mesi, o più frequentemente nel caso di un utilizzo particolarmente intenso e possono essere lavati in lavastoviglie.
- Tirare i pannelli comfort per aprirli.
- Rimuovere i filtri uno ad uno spingendoli verso il lato posteriore dell'unità cappa e tirando contemporaneamente verso il basso.
- Evitare di piegare i filtri durante il lavaggio. Prima di reinserirli nuovamente nella cappa, assicurarsi che siano completamente asciutti. (Il colore della superficie del filtro può cambiare nel tempo ma ciò non ha alcuna influenza sull'efficienza).
- Quando si inseriscono i filtri nella cappa prestare attenzione che siano montati in posizione corretta con l'impugnatura rivolta verso l'esterno.
- Chiudere il pannello comfort.

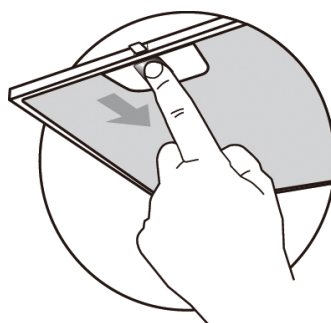

FILTRO A CARBONE ATTIVO (VERSIONE FILTRANTE)

Questi filtri non sono lavabili e non possono essere riutilizzati. Devono essere sostituiti circa ogni 4 mesi di funzionamento o più frequentemente nel caso di un uso intenso.

SOSTITUZIONE DEL FILTRO A CARBONE ATTIVO

- Aprire i pannelli comfort tirandoli verso il basso.
- Rimuovere i filtri antigrasso in metallo.
- Rimuovere il filtro a carbone attivo saturo.
- Inserire i filtri nuovi.
- Sostituire i filtri antigrasso in metallo.
- Chiudere il pannello comfort.

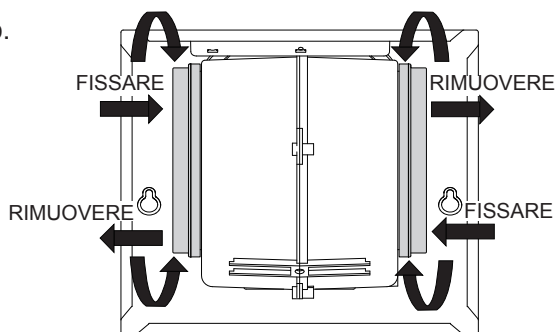

ILLUMINAZIONE

SOSTITUZIONE DELLA LAMPADINA

Luce a LED 1,5 W

- Spegnere la cappa aspirante e isolarla rimuovendo la spina di alimentazione o disinserendo il fusibile.
- Rimuovere il filtro antigrasso.
- Rimuovere la luce facendo leva sul relativo raccordo dal corpo della cappa (potrebbe essere necessario applicare pressione o forza).

	Potenza max.	Tensione	Figura	Cap lampadina	Codice ILCOS D
Circolare/ Diametro : 70 mm	1.5W	DC 12 V		---	DSR-1.5-S-70

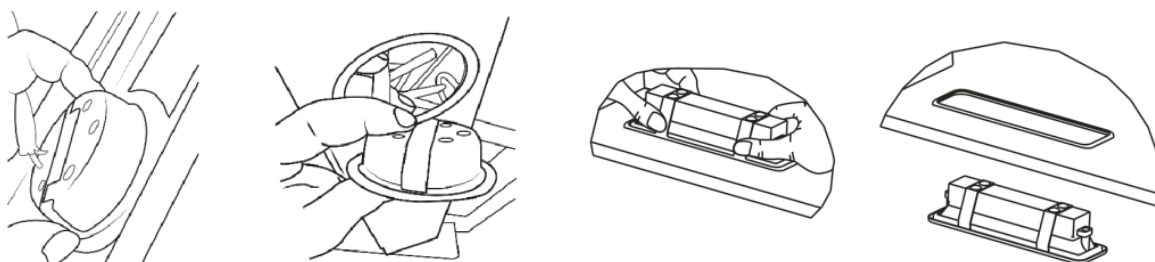

- Scollegare il connettore della luce.
- Sostituire la luce con una nuova dello stesso tipo, assicurandosi di collegare correttamente la luce con il cavo della luce.
- Reinstallare la luce nel corpo della cappa.

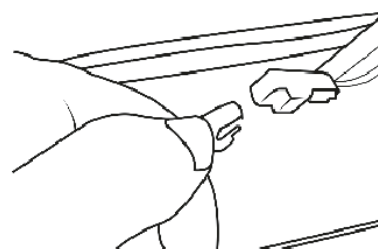

SMALTIMENTO DI VECCHI ELETTRODOMESTICI



La direttiva europea 2012/19/UE sui rifiuti di apparecchiature elettriche ed elettroniche (RAEE) richiede che i vecchi elettrodomestici non vengano smaltiti insieme ai normali rifiuti urbani non differenziati. I vecchi elettrodomestici devono essere raccolti separatamente per ottimizzare il recupero e il riciclaggio dei materiali in essi contenuti e ridurre l'impatto sulla salute umana e sull'ambiente. Il simbolo a sinistra barrato sul prodotto ricorda l'obbligo di smaltire separatamente gli elettrodomestici. I consumatori devono contattare l'autorità locale o il rivenditore per informazioni sul corretto smaltimento del loro vecchio elettrodomestico.

RISOLUZIONE DEI PROBLEMI

Guasto	Causa	Soluzione
Luce accesa ma il motore non funziona	Le pale sono bloccate.	Sostituire la ventola.
	Il condensatore è danneggiato.	Sostituire il condensatore.
	Il motore è danneggiato.	Sostituire il motore.
	Il cablaggio interno del motore è interrotto/scollegato. Può emanare un odore sgradevole .	Sostituire il motore.
Né la luce né il motore funzionano	Oltre a quanto suddetto, controllare quanto segue :	
	Luce danneggiata .	Sostituire le luci .
	Cavo di alimentazione allentato.	Collegare i cavi secondo lo schema elettrico.
Perdita di olio	La presa e l'ingresso della ventilazione non sono sigillati ermeticamente.	Rimuovere la presa e sigillare con colla.
	Perdite dalla connessione della sezione a forma di U e dal coperchio.	Rimuovere la sezione a forma di U e sigillare con sapone o vernice.
Vibrazione	La lama, se danneggiata, possono causare vibrazioni.	Sostituire le pale.
	Il motore non è ben fissato.	Serrare saldamente il motore .
	La cappa non è ben fissata.	Fissare saldamente la cappa.
Aspirazione insufficiente	La distanza tra la cappa e il piano di cottura è troppo elevata.	Regolare nuovamente la distanza.
	Troppa ventilazione da porte o finestre aperte.	Scegliere un nuovo luogo per installare l'elettrodomestico o chiudere alcune porte/finestre.
La macchina si inclina	Le viti di fissaggio non sono sufficientemente strette.	Stringere la vite di fissaggio e metterla in posizione orizzontale.
	Le viti pensili non sono sufficientemente strette.	Stringere la vite pensile e metterla in posizione orizzontale.



Master Kitchen
Midea Italia srl
Made in P.R.C.



Master Kitchen

COOKER HOOD

INSTRUCTION MANUAL

MODEL: MKHD V606 Touch BK



RECOMMENDATIONS AND SUGGESTIONS



The instructions for Use apply to several versions of this appliance. Accordingly, you may find descriptions of individual features that do not apply to your specific appliance.

INSTALLATION

- The manufacturer will not be held liable for any damages resulting from incorrect or improper installation.
- The minimum safety distance between the cooker top and the extractor hood is 650 mm (some models can be installed at a lower height, please refer to the paragraphs on working dimensions and installation).
- Check that the mains voltage corresponds to that indicated on the rating plate fixed to the inside of the hood.
- For Class I appliances, check that the domestic power supply guarantees adequate earthing.
- Connect the extractor to the exhaust flue through a pipe of minimum diameter 120mm. The route of the flue must be as short as possible.
- Do not connect the extractor hood to exhaust ducts carrying combustion flumes (boilers, fireplaces, etc.).
- If the extractor is used in conjunction with non-electrical appliances (e.g. gas burning appliances), a sufficient degree of aeration must be guaranteed in the room in order to prevent the backflow of exhaust gas. The kitchen must have an opening communicating directly with the open air in order to guarantee the entry of clean air. When the cooker hood is used in conjunction with appliances supplied with energy other than electric, the negative pressure in the room must not exceed 0,04 mbar to prevent fumes being drawn back into the room by the cooker hood.
- In the event of damage to the power cable, it must be replaced by the manufacturer or by the technical service department, in order to prevent any risks.
- If the instructions for installation for the gas hob specify a greater distance specified above, this has to be taken into account. Regulations concerning the discharge of air have to be fulfilled.

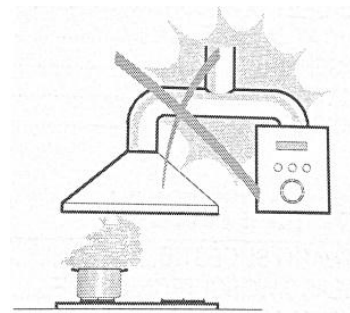

USE

- The extractor hood has been designed exclusively for domestic use to eliminate kitchen smells.
- Never use the hood for purposes other than for which it has been designed.
- Never leave high naked flames under the hood when it is in operation.
- Adjust the flame intensity to direct it onto the bottom of the pan only, making sure that it does not engulf the sides.
- Deep fat fryers must be continuously monitored during use: overheated oil can burst into flames.
- Do not flame under the range hood; risk of fire.
- This appliance can be used by children aged from 8 years and above and persons with reduced physical, sensory or mental capabilities or lack of experience and knowledge if they have been given supervision or instruction concerning use of the appliance in a safe way and understand the hazards involved.
- Children should be supervised to ensure that they do not play with the appliance.
- Cleaning and user maintenance shall not be made by children without supervision.
- "CAUTION: Accessible parts may become hot when used with cooking appliances".

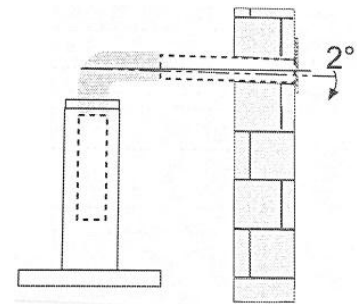

MAINTENANCE

- Switch off or unplug the appliance from the mains supply before carrying out any maintenance work.
- Clean and/or replace the Filters after the specified time period (Fire hazard).
- Clean the hood using a damp cloth and a neutral liquid detergent.
- The appliance uses 4 hob elements at most.



The symbol  is packaging indicates that this product may not be treated as household waste. Instead it shall be handed over to the applicable collection point for the recycling of electrical and electronic equipment. By ensuring this product is disposed of correctly, you will help prevent potential negative consequences for the environment and human health, which could otherwise be caused by inappropriate waste handling of this product. For more detailed information about recycling of this product, please contact your local city office, your household waste disposal service or the shop where you purchased the product.

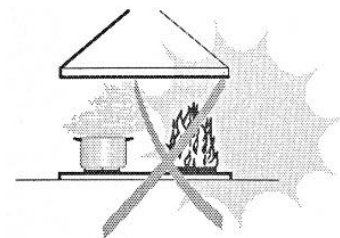

COMPONENTS

Ref.	Qty.	Product Components
1	1	Hood Body, complete with: Controls, Light, Blower, Filter.
2.1	1	Lower Decorative Chimney (optional)
2.2	1	Upper Decorative Chimney (optional)
3	1	Flange (optional)
4	1	Exhaust Pipe
5	2	The Activated Charcoal filter (optional)

Ref.	Qty.	Installation Components
10	7	Screws 5 x 50
11	7	Wall Plugs
12	6	Screws 4.2 x 9.5
20	1	Hood fixing bracket (optional)
21	2	Chimney fixing bracket (0 / 1 optional)

Qty.	Documentation
1	Instruction Manual

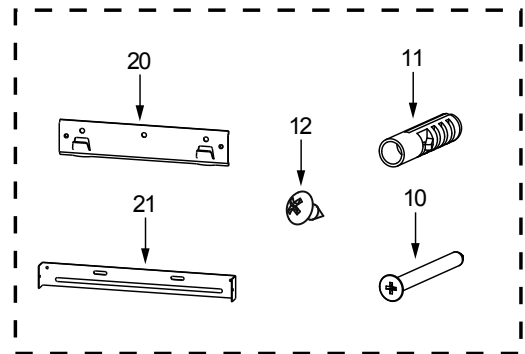
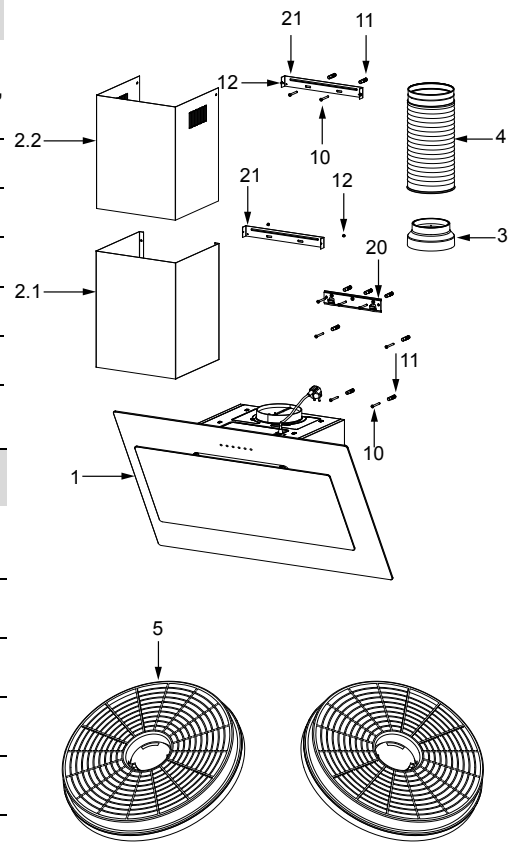

DIMENSIONS

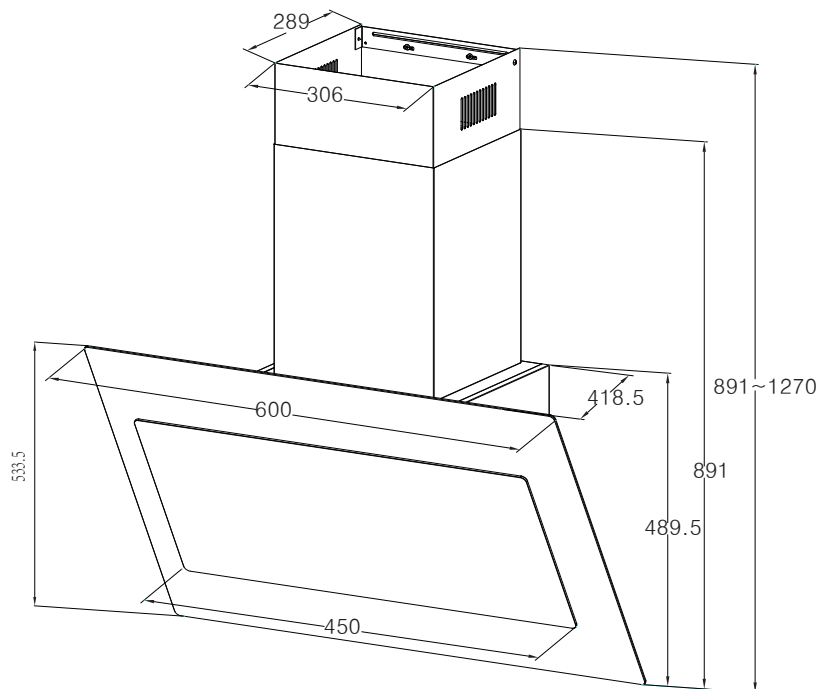
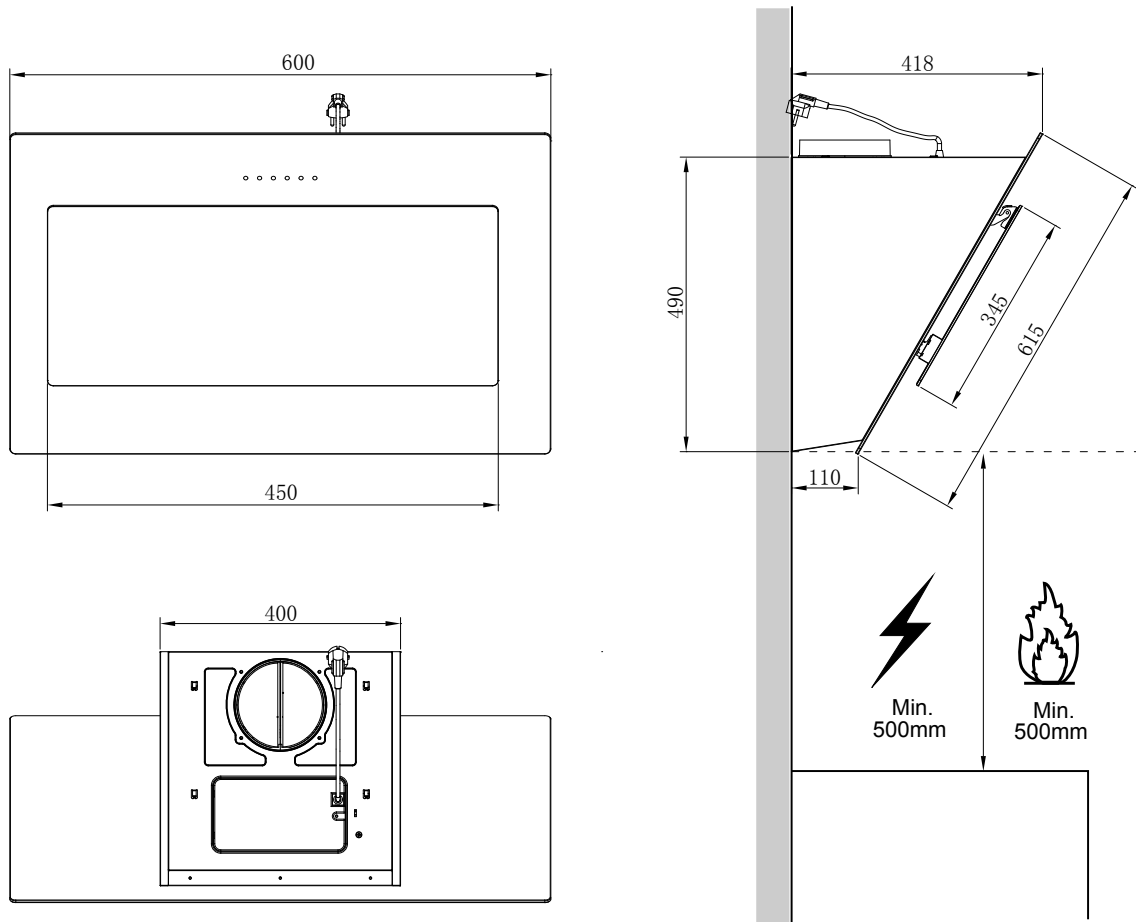

INSTALLATION

WALL DRILLING AND BRACKET FIXING

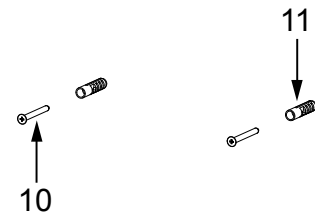
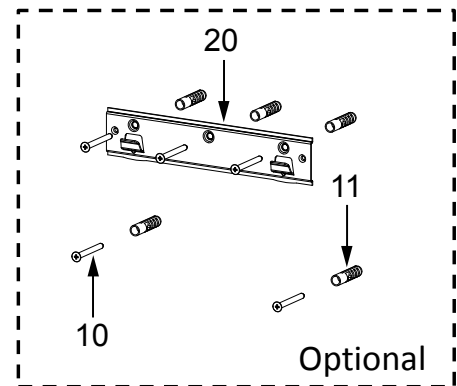
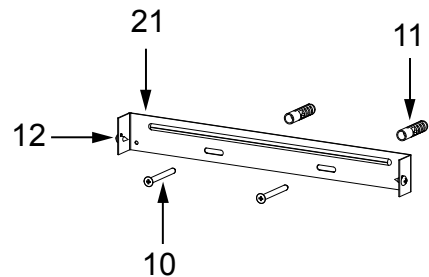
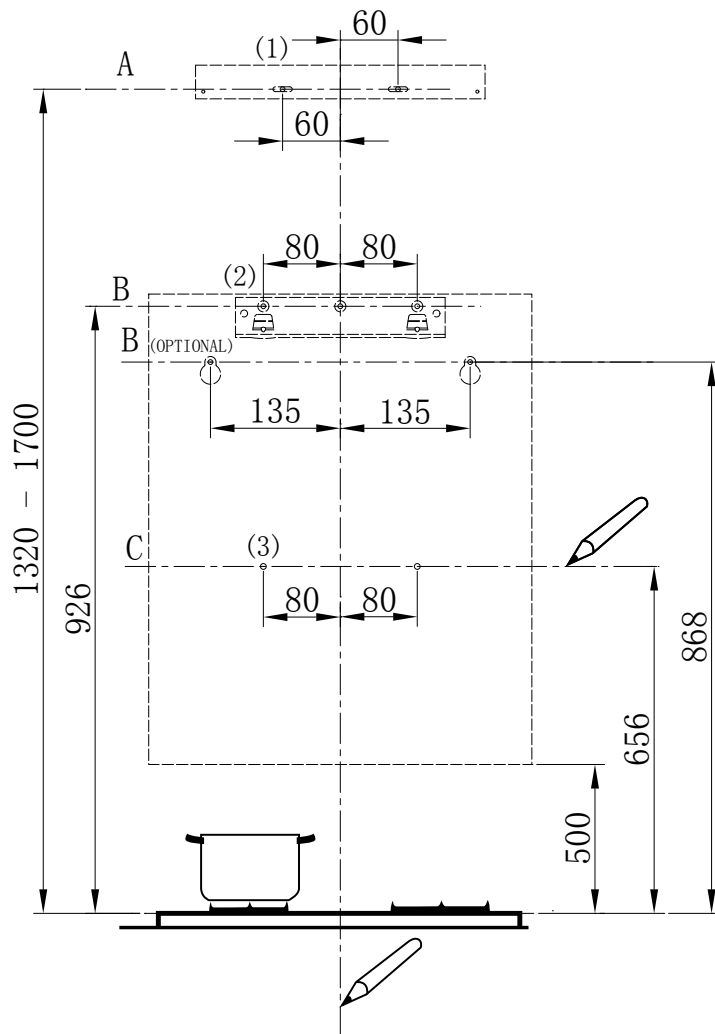

As a first step, proceed with the following drawings:

- A vertical line up to the ceiling or up to the upper limit, at the center of the area in which the hood is to be fitted.
- A horizontal line **A** at **1320 – 1700** mm above the cooker top.
- A horizontal line **B** at a minimum **926 (868 optional)** mm above the cooker top.
- A horizontal line **C** at a minimum **656** mm above the cooker top.

Mark Points:

- Mark a point **(1)** on the horizontal line **A**, **60** mm to the right of the vertical reference line.
- Repeat this operation on the other side, checking that the two marks are leveled.
- Mark a point **(2)** on the horizontal line **B**, **80 (135 optional)** mm to the right of the vertical reference line.
- Repeat this operation on the other side and on the vertical reference line, checking that the

three marks are leveled.

- Mark a point **(3)** on the horizontal line **C**, **80** mm to the right of the vertical reference line.
- Repeat this operation on the other side, checking that the two marks are leveled.

Fix the brackets (Optional):

- Drill at the marked points **(1)** **(2)** **(3)**, using a $\phi 10$ mm drill bit.
- Insert the Wall Plugs **11** into the holes **(1)** **(2)** **(3)**.
- Fix the hood fixing bracket **20** with 3 screws **10** (5 x 50) supplied with the hood.
- Fix a Chimney fixing bracket **21** with 2 screws **10** (5 x 50) supplied with the hood.

Hook the hood body:

- Open the panel.
- Remove the Metal grease filter using the handles provided.
- (Either) Hook the hood body to the bracket **20**.
- (Or) Hook the hood body to the screws **10** (5 x 50) at the points **(2)**.
- Level the hood body itself.

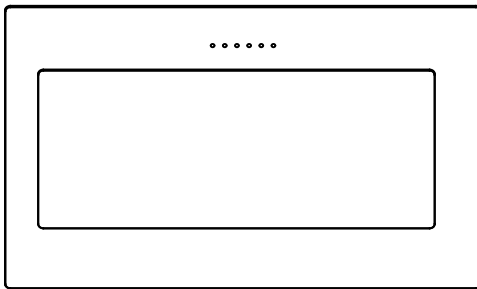

Right

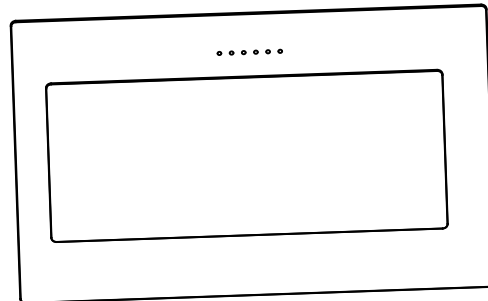

Wrong

- From the inside of the hood body, fix the screws **10** to Wall Plugs **11** at the points **(3)**.
- Fit the filter into the hood.
- Close the panel.

CONNECTIONS

DUCTED VERSION AIR EXHAUST SYSTEM

When installing the ducted version, connect the hood to the chimney using either a flexible or rigid pipe $\phi 150$ or $\phi 120$ mm, the choice of which is left to the installer.

- To install a $\phi 120$ mm air exhaust connection, insert the reducer flange **3** on the hood body outlet.
- Fix the pipe **4** in position using sufficient pipe clamps (not supplied).
- Remove possible charcoal filters.

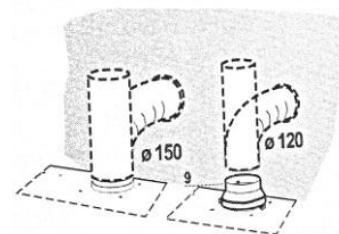

CHIMNEY ASSEMBLY

The chimney can only be installed with exhausting hood.

Lower Decorative Chimney

- Fix a Chimney fixing bracket **21** onto the Lower Decorative Chimney with 2 screws **12** (4.2 x 9.5) supplied with the hood.

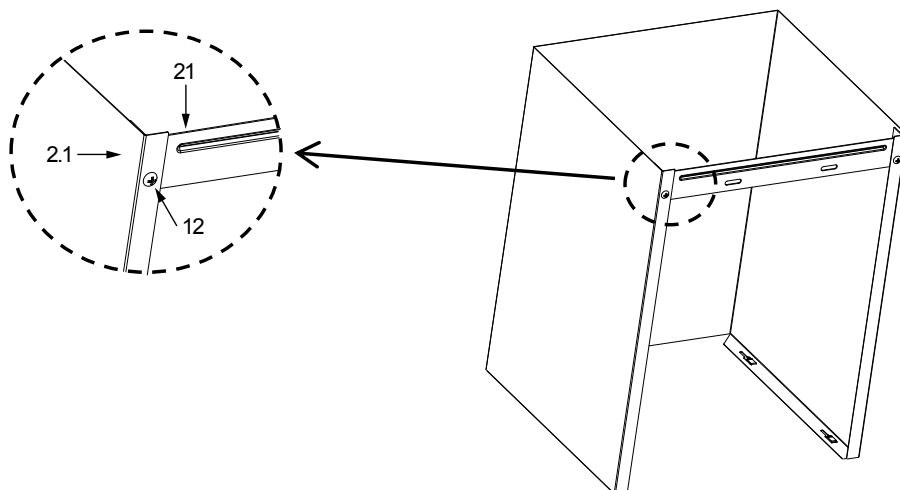
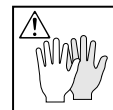

- Slightly widen the two sides of the flue and hook them onto the hood body, making sure that they are well seated.

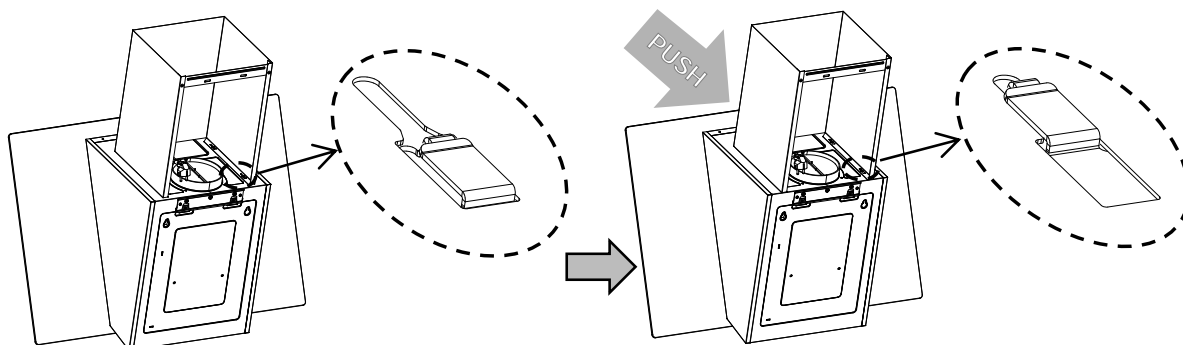

Upper Decorative Chimney

- Slightly widen the two sides of the upper chimney and hook them between the wall and the bracket **21** which is fixed on the Lower Decorative Chimney.
- Fix the upper chimney onto the bracket **21** with 2 screws **12** (4.2 x 9.5) supplied with the hood.

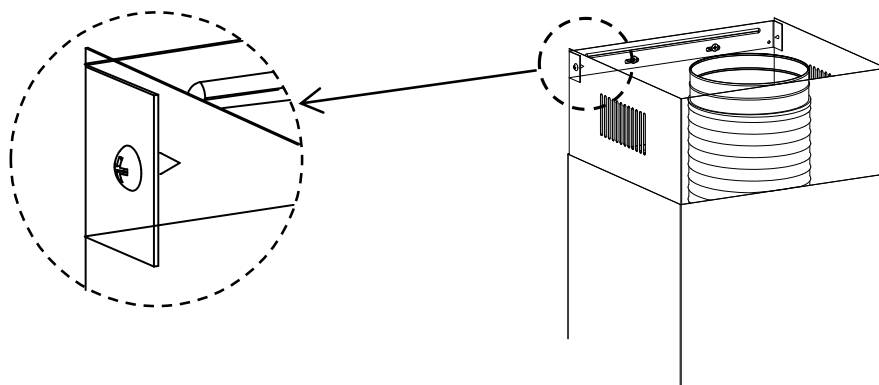

















USE

CONTROL PANEL



Optional:



Button	Function	Remarks
	Turns the Motor ON.	When  is off.
	Enable shutdown the Motor with a 3 minutes delay meanwhile  flashes.	When  is on.
	Turns the Motor OFF.	When  is flashing.
	Turns the Motor on at speed Low.	Buttons  +  are on.
	Turns the Motor on at speed Medium.	Buttons  +  are on.
	Turns the Motor on at speed High.	Buttons  +  are on.
	Turns the Lighting System on and off at maximum intensity.	Button on.
B (Optional)	Turns the Motor on at speed BOOST.	Buttons  + B are on.

MAINTENANC

OPENNING PANEL

- Push the panel first and then pull it to open.
- Clean the outside with a damp cloth and neutral detergent. Clean the inside using a damp cloth and neutral detergent; do not use wet clothes or sponges, or jets of water; do not use abrasive substances.

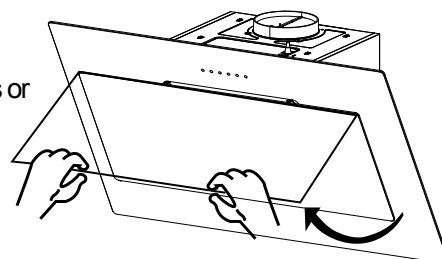

GREASE FILTERS

CLEANING METAL SELF-SUPPORTING GREASE FILTERS

- The filters must be cleaned every 2 months of operation, or more frequently for particularly heavy usage, and can be washed in a dishwasher.
- Pull the comfort panels to open them.
- Remove the filters one by one pushing them towards the back side of the hood unit and simultaneously pulling downwards.
- Any kind of bending of the filters has to be avoided when washing them. Before fitting them again into the hood make sure that they are completely dry. (The color of the filter surface may change throughout the time but this has no influence to the filter efficiency).
- When fitting the filters into the hood pay attention that they are mounted in correct position the handle facing outwards.
- Close the comfort panel.

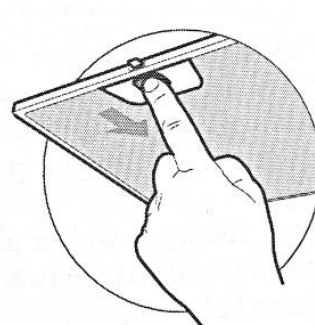

ACTIVATED CHARCOAL FILTER (RECIRCULATION VERSION)

These filters are not washable and cannot be regenerated, and must be replaced approximately every 4 months of operation, or more frequently with heavy usage.

REPLACING THE ACTIVATED CHARCOAL FILTER

- Open the comfort panels pulling them downwards.
- Remove the metal grease filters
- Remove the saturated activated charcoal filter.
- Fit the new filters.
- Replace the metal grease filters.
- Close the comfort panel

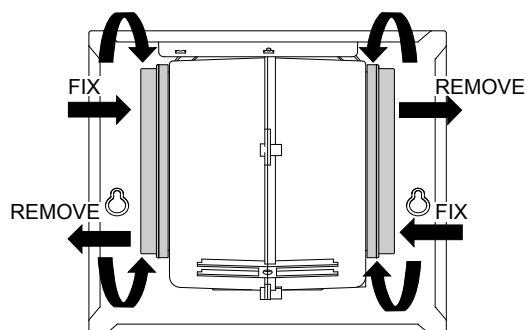

LIGHTING

LIGHT REPLACEMENT

1.5W LED light.

- Switch off the extractor hood and isolate the extractor hood by pulling out the mains plug or switching off the fuse.
- Remove the grease filter.
- Remove the light by levering its fitting from the hood body (this may require pressure or force to be applied).

	Max Power	Voltage	Picture	Lamp Cap	ILCOS D code
Round/ Diameter : 70mm	1.5W	DC 12 V		--	DSR-1.5-S-70

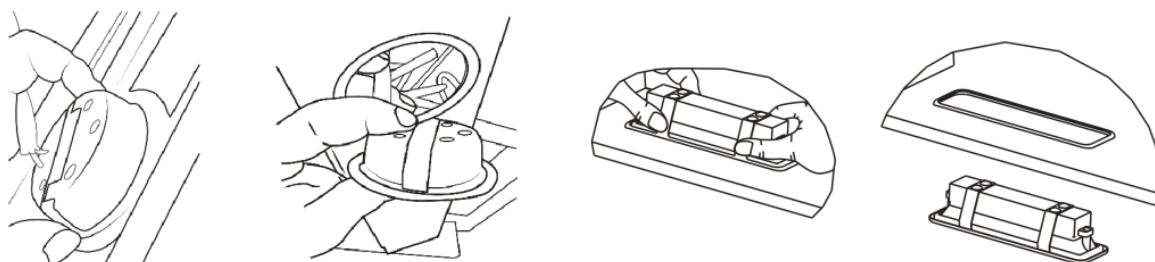

- Disconnect the connector of the light.
- Replace the light with a new one of the same type, making sure that you connect the light with the light cable correctly.
- Reinstall the light back to the hood body.

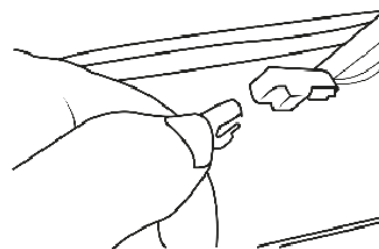

DISPOSAL OF OLD ELECTRICAL APPLIANCES



The European directive 2012/19/EU on Waste Electrical and Electronic Equipment (WEEE), requires that old household electrical appliances must not be disposed of in the normal unsorted municipal waste stream. Old appliances must be collected separately in order to optimize the recovery and recycling of the materials they contain, and reduce the impact on human health and the environment.

The crossed out "wheeled bin" symbol on the product reminds you of your obligation, that when you dispose of the appliance, it must be separately collected.

Consumers should contact their local authority or retailer for information concerning the correct disposal of their old appliance.

TROUBLE SHOOTING

Fault	Cause	Solution
Light on, but motor does not work	The blades are blocked.	
	The capacitor is damaged.	Replace capacitor.
	The motor is damaged.	Replace motor.
	The internal wiring of motor is cut off/ disconnected. An unpleasant smell may be produced.	Replace motor.
Both light and motor do not work	Apart from the above mentioned, check the following:	
	Light damaged.	Replace lights.
	Power cord loose.	Connect the wires as per the electric diagram.
Oil leakage	Outlet and the air ventilation entrance are not tightly sealed.	Take down the outlet and seal with glue.
	Leakage from the connection of U-shaped section and cover.	Take U-shaped section down and seal with soap or paint.
Vibration	The blade, if damaged, can cause vibrating.	Replace the blade.
	The motor is not tightly fastened.	Fasten the motor tightly.
	The cooker hood is not tightly fixed.	Fixed the cooker hood tightly.
Insufficient suction	The distance between the cooker hood and the cooker top is too large.	Readjust the distance.
	Too much ventilation from open doors or windows.	Choose a new place to install the appliance or close some doors / windows.
The machine inclines	The fixing screws are not tight enough.	Tighten the fixing screw and make it horizontal.
	The hanging screws are not tight enough	Tighten the hanging screw and make it horizontal.



Master Kitchen
Midea Italia srl
Made in P.R.C.

