



Master Kitchen

CAPPA

MANUALE DI ISTRUZIONE

**MODELLO: MKHD T603 XS
MKHD T903 XS**

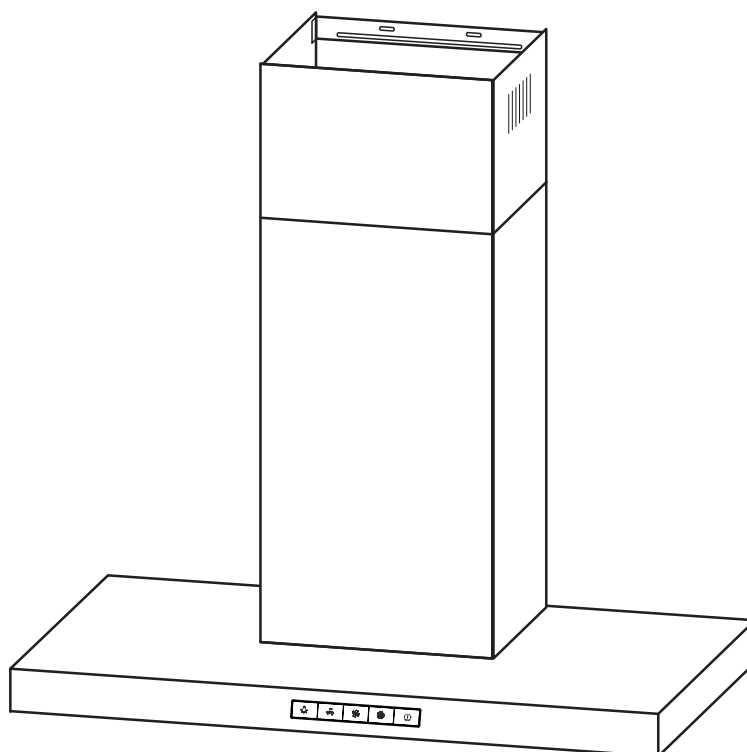

RACCOMANDAZIONI E CONSIGLI

 Le istruzioni per l'uso si applicano a diverse versioni di questo elettrodomestico. Di conseguenza, è possibile trovare descrizioni di singole funzionalità che non si applicano al proprio specifico elettrodomestico.

INSTALLAZIONE

- Il produttore non sarà ritenuto responsabile per eventuali danni derivanti da un'installazione non corretta o impropria.
- La distanza minima tra il piano di cottura e la parte inferiore della cappa: quando la cappa aspirante si trova sopra un'appa recchio a gas, questa distanza deve essere di almeno 65 cm. Se le istruzioni per l'installazione del piano a gas specificano una distanza maggiore, è necessario tenerne conto. È possibile ridurre la distanza a 65 cm per: parti non combustibili di cappe da cucina e parti che funzionano a bassissima tensione di sicurezza, a condizione che queste parti non diano accesso a parti in tensione se deformate.
- Verificare che la tensione di rete corrisponda a quella indicata sulla targhetta di identificazione fissata all'interno della cappa.
- Per elettrodomestici di Classe I, verificare che l'alimentazione domestica garantisca una messa a terra adeguata.
- Collegare l'aspiratore al condotto di scarico attraverso un tubo di diametro minimo di 120 mm. Il percorso del condotto deve essere il più corto possibile.
- L'aria non deve essere scaricata in un condotto utilizzato per i gas di scarico degli elettrodomestici a gas o ad altri combustibili.
- Se l'aspiratore viene utilizzato in combinazione con elettrodomestici non elettrici (ad esempio elettrodomestici a gas), deve essere garantito un grado sufficiente di aerazione nella stanza per impedire il riflusso dei gas di scarico. La cucina deve avere un'apertura comunicante direttamente con l'esterno per garantire l'ingresso di aria pulita.
- Quando la cappa viene utilizzata in combinazione con elettrodomestici alimentati con energia diversa da quella elettrica, la pressione negativa nella stanza non deve superare 0,04 mbar per evitare che i fumi vengano aspirati nella stanza dalla cappa.
- Se il cavo di alimentazione è danneggiato, deve essere sostituito dal produttore, dal centro di assistenza o da personale qualificato per evitare rischi.
- Rispettare le norme relative allo scarico dell'aria.

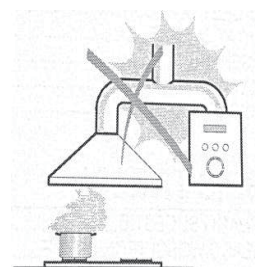

USO

- La cappa aspirante è destinata solo a un uso domestico; non è adatta per barbecue, cotture alla brace e altri scopi commerciali.
- Non utilizzare mai la cappa per scopi diversi da quelli per cui è stata progettata.
- Non lasciare mai fiamme alte libere sotto la cappa quando è in funzione.
- Regolare l'intensità della fiamma per dirigerla solo sul fondo della padella, assicurandosi che non circonda i lati.
- Le friggitrici devono essere costantemente monitorate durante l'uso: l'olio surriscaldato può scoppiettare.
- Non fiammeggiare sotto la cappa; rischio di incendio.
- Questo elettrodomestico può essere utilizzato da bambini di età pari o superiore a 8 anni e da persone con ridotte capacità fisiche, sensoriali, mentali o con mancanza di esperienza e conoscenza, solo se supervisionati o istruiti in modo sicuro e se hanno capito i rischi correlati.
- I bambini devono essere sorvegliati per assicurarsi che non giochino con l'elettrodomestico.
- La pulizia e la manutenzione della cappa non devono essere eseguite da bambini senza supervisione.
- "ATTENZIONE": le parti accessibili possono diventare roventi se utilizzate con dispositivi di cottura.

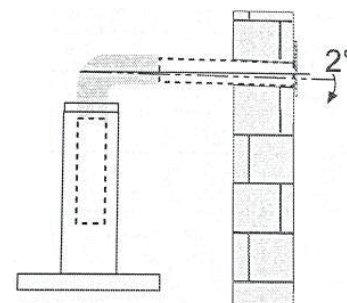

MANUTENZIONE

- Pulire la cappa e il filtro regolarmente seguendo le istruzioni.
- Spegnerlo o scollegare l'elettrodomestico dalla rete elettrica prima di eseguire qualsiasi intervento di manutenzione.
- Pulire e/o sostituire i filtri dopo il periodo di tempo specificato per evitare qualsiasi rischio di incendio.
- Pulire la cappa usando un panno umido e un detergente liquido neutro.

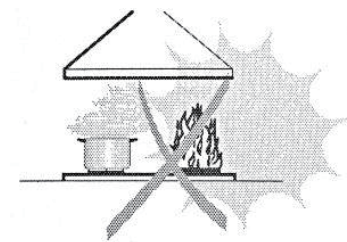

Il simbolo  indica che questo prodotto non può essere trattato come rifiuto domestico. Deve essere invece consegnato all'apposito punto di raccolta per il riciclaggio di apparecchiature elettriche ed elettroniche. Assicurandosi che questo prodotto sia smaltito correttamente, si contribuirà a prevenire potenziali conseguenze negative per l'ambiente e la salute umana, che potrebbero altrimenti essere causate da una gestione inadeguata dei rifiuti di questo prodotto. Per informazioni più dettagliate sul riciclaggio di questo elettrodomestico, contattare l'ufficio comunale, il servizio di smaltimento dei rifiuti domestici o il negozio in cui è stato acquistato il prodotto.

COMPONENTI

Rif.	Qtà	Componenti prodotto
1	1	Corpo cappa completo di: comandi, luci, aspiratore, filtro
2.1	1	Condotto decorativo inferiore
2.2	1	Condotto decorativo superiore
3	1	Flangia (opzionale)
4	1	Tubo di scarico
5	2	Filtro al carbone attivo (opzionale)

Qtà	Documentazione
1	Manuale di istruzioni

Rif.	Qtà	Componenti installazione
10	7	Viti 5 x 50
11	7	Tasselli
12	6	Viti 4,2 x 9,5
20	1	Staffa di fissaggio della cappa
21	2	Staffa di fissaggio del condotto

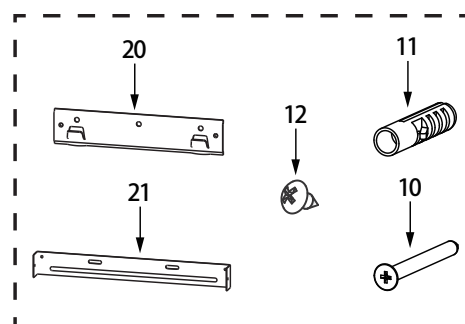
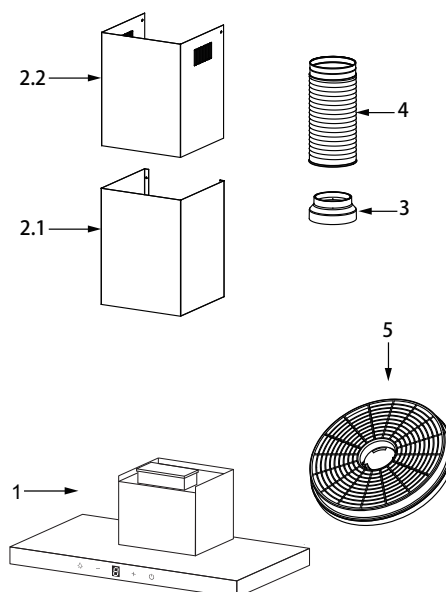

DIMENSIONI

Unità: mm

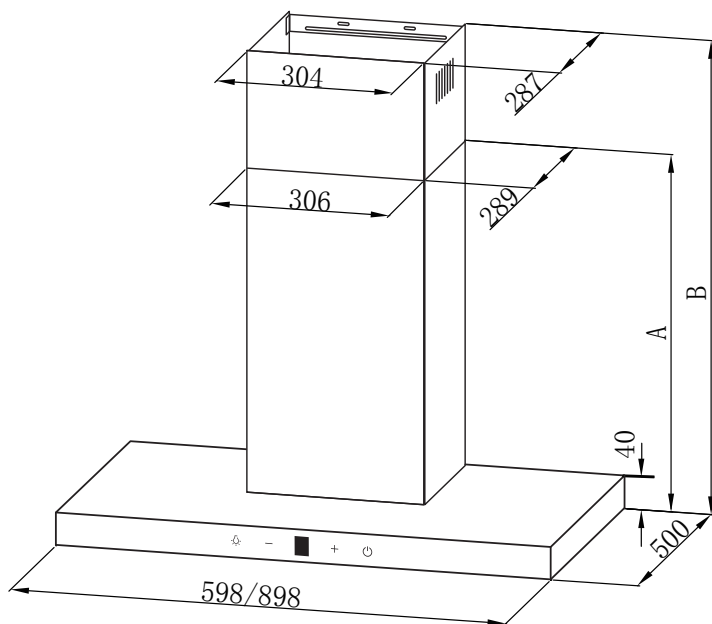
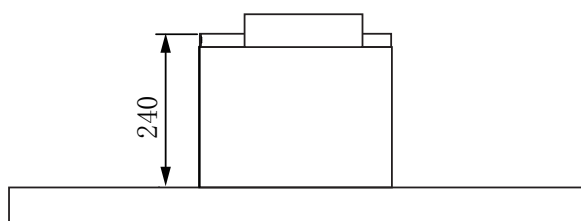
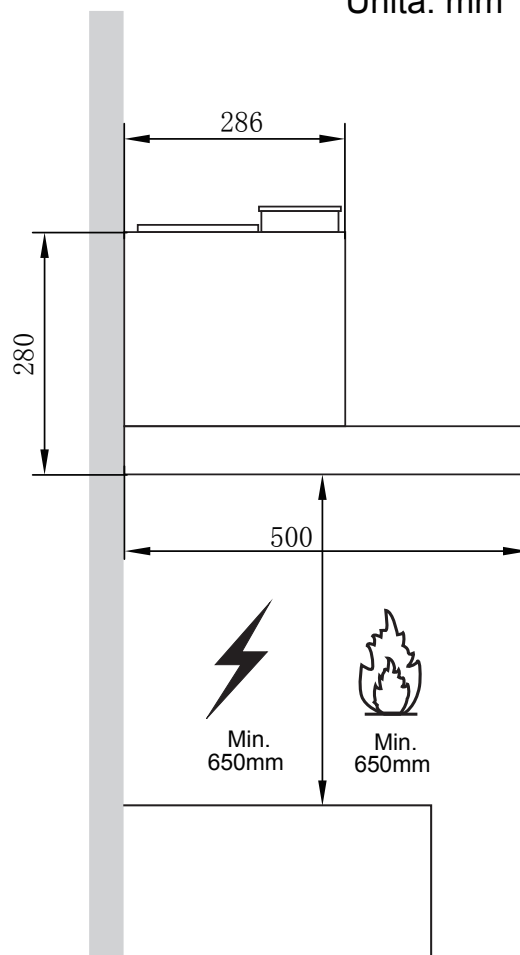
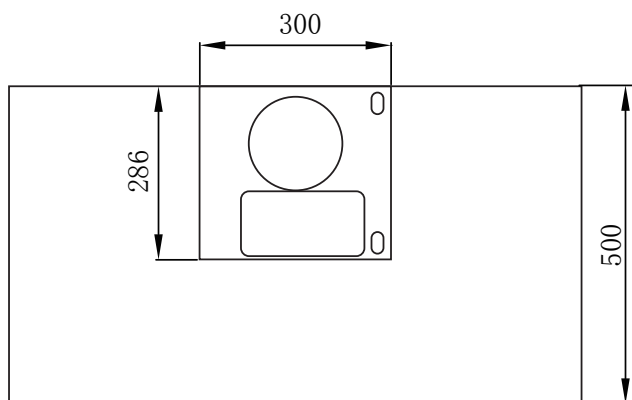

Opzione	Condotto	A	B	Altezza
1	400+390	430	465-800	430-800
2	500+490	530	565-1000	530-1000
3	600+590	630	665-1200	630-1200

INSTALLAZIONE

FORATURA A PARETE E STAFFA DI FISSAGGIO

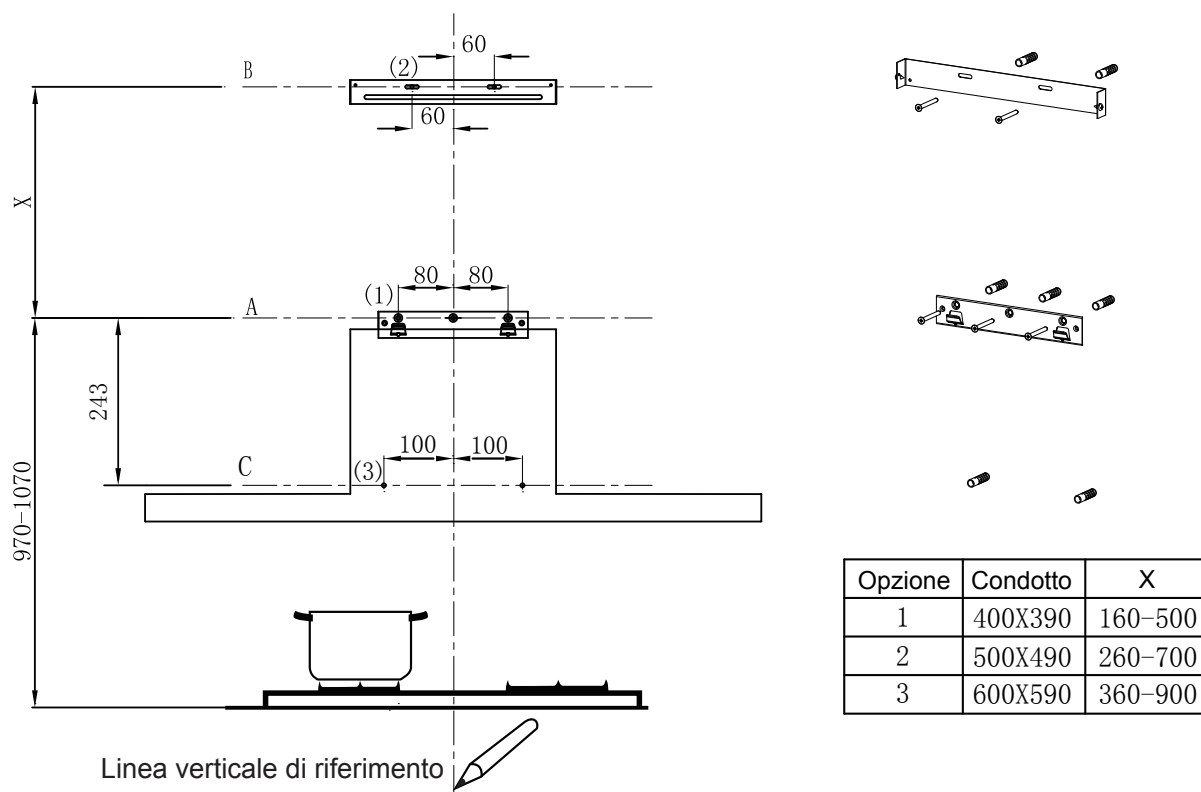

Come primo passo, disegnare:

- Una linea verticale fino al soffitto o al limite superiore al centro dell'area in cui sarà installata la cappa.
- Una linea orizzontale **A** a **970 – 1070** mm di distanza dalla parte superiore della cappa.
- Una linea orizzontale **B** a **X** mm di distanza sopra la linea orizzontale **A**.
- Una linea orizzontale **C** a 243 mm distanza sopra la linea orizzontale **A**.

Segnare i punti:

- Segnare un punto **(1)** sulla linea orizzontale **A**, **80** mm a destra della linea verticale di riferimento.
- Ripetere questa operazione sull'altro lato e sulla linea verticale di riferimento, controllando che i due segni siano a livello.
- Segnare un punto **(2)** sulla linea orizzontale **B**, **60** mm a destra della linea verticale di riferimento.
- Ripetere questa operazione sull'altro lato, controllando che i tre segni siano a livello.
- Segnare un punto **(3)** sulla linea orizzontale **C**, **100** mm a destra della linea verticale di riferimento.
- Ripetere questa operazione sull'altro lato, controllando che i due segni siano a livello.

Fissare le staffe:

- Praticare dei fori nei punti segnati con una punta da trapano di $\phi 10$.
- Inserire i tasselli (vedi sezione componenti a pag. IT-3 fig.11) nei fori.
- Fissare le staffe di fissaggio (vedi sezione componenti a pag. IT-3 fig. 20) della cappa con 3 viti (vedi sezione componenti a pag. IT-3 fig. 10) (5 x 50) sulla linea orizzontale **A**.
- Fissare la staffa di fissaggio (vedi sezione componenti a pag. IT-3 fig. 21) del condotto con 2 viti (vedi sezione componenti a pag. IT-3 fig. 10) (5 x 50) sulla linea orizzontale **B**.

Condotto decorativo inferiore

- Fissare il tubo di scarico sul corpo della cappa, collegare il condotto e il corpo della cappa con 2 viti (vedi sezione componenti a pag. IT-3. 12). Collegare la staffa di fissaggio del condotto e il condotto con 2 viti (vedi sezione componenti a pag. IT-3 fig. 12).

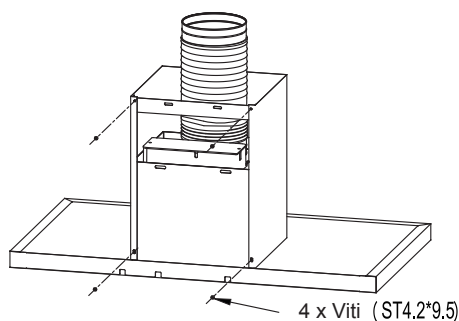

Agganciare il corpo della cappa

- Agganciare il corpo della cappa alla staffa di fissaggio della cappa 20. Livellare il corpo della cappa stessa.
- Togliere il filtro dall'interno del Corpo Cappa, fissare le Viti 10 ai Tasselli 11 a i punti (3).

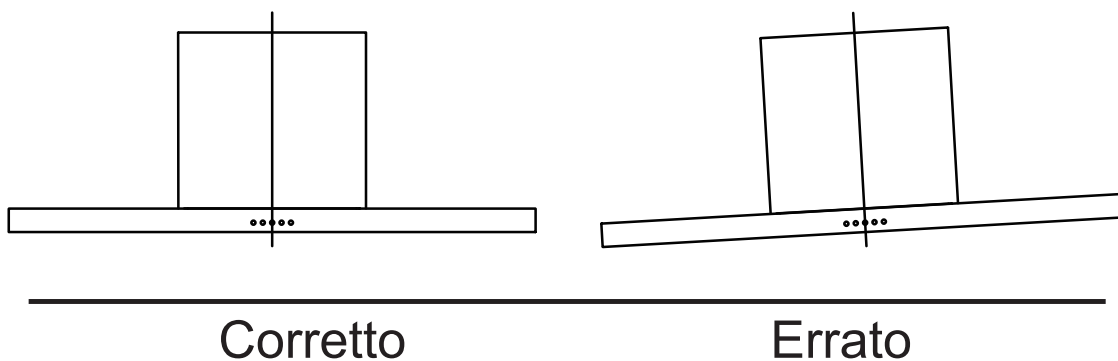

COLLEGAMENTI

SISTEMA DI SCARICO ARIA VERSIONE ASPIRANTE

Quando si installa la versione aspirante, collegare la cappa al condotto usando un tubo flessibile o rigido di ϕ 150 o ϕ 120 mm (la scelta tra i due è prerogativa dell'installatore).

- Se si installa un tubo di scarico dell'aria di ϕ 120 mm, inserire una flangia riduttore 3 sull'uscita del corpo cappa.
- Fissare il tubo 4 in posizione usando le fascette stringitubo (non in dotazione).
- Rimuovere eventuali filtri al carbone attivo.

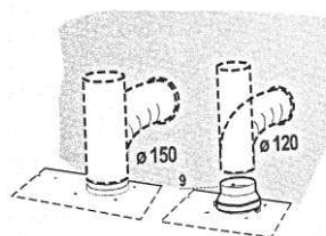

Condotto decorativo superiore

- Inserire il condotto decorativo superiore (vedi sezione componenti a pag. IT-3 fig. 2.2) nel condotto decorativo inferiore (vedi sezione componenti a pag. IT-3 fig. 2.1) e trascinarlo fino alla linea orizzontale **C**.
- Collegare il condotto decorativo superiore (vedi sezione componenti a pag. IT-3 fig. 2.2) e la staffa di fissaggio del condotto (vedi sezione componenti a pag. IT-3 fig. 2.1) con 2 viti **12**.

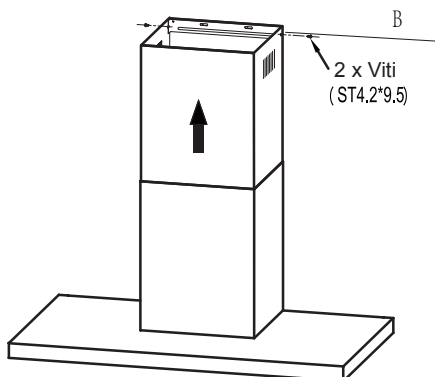

Regolazione della velocità. (Per alcuni modelli)

- Dopo il collegamento alla presa elettrica, la cappa emetterà un segnale acustico per indicare che è collegata alla corrente elettrica.
- Dopo la connessione:
- Premere il pulsante di accensione per controllare la potenza del motore.
Quando la cappa è in standby, premere il tasto "accensione" per far funzionare l'apparecchio a bassa velocità. Per aumentare l'intensità premere i pulsanti "media" oppure "alta".
Quando la cappa è accesa e la si vuole spegnere, premere il tasto "accensione" 1 volta e l'elettrodomestico entra in uno stato di spegnimento ritardato di 3 minuti. Se invece, si vuole spegnere la cappa (il motore si ferma) bisogna premere 2 volte il tasto "accensione".
- Per illuminare il piano cottura premere il pulsante Luce, la spia di controllo può essere accesa e spenta in modo indipendente senza l'aiuto di altri pulsanti. Premendo una volta, le luci si accenderanno. premendo due volte, si spegneranno.
- Premere il pulsante elevata valido nello stato acceso. Durante il funzionamento a velocità media o bassa, premendo questo pulsante la cappa passerà alla modalità velocità elevata. Se funziona già a velocità elevata, premere questo pulsante non avrà alcun effetto. Nello stato di spegnimento ritardato di 3 minuti, se si preme il pulsante "elevata", la cappa annulla automaticamente la modalità di spegnimento ritardato e riprende lo stato di funzionamento ad alta velocità.
- Premere il pulsante Bassa, valido nello stato acceso. Durante il funzionamento a velocità elevata o media, premendo questo pulsante la cappa passerà alla modalità bassa velocità. Se funziona già a modalità bassa, premere questo pulsante non avrà alcun effetto. Nello stato di spegnimento ritardato di 3 minuti, se si preme il pulsante "bassa", la cappa annulla automaticamente la modalità di spegnimento ritardato e riprende lo stato di funzionamento a bassa velocità.

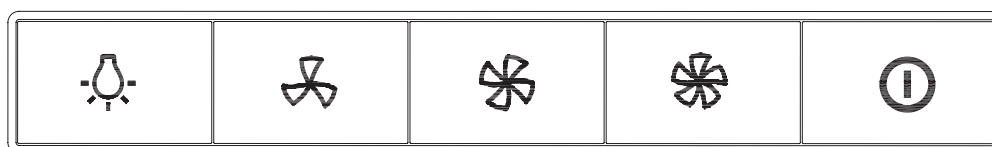

Luce

Bassa

Media

Alta

Accensione

MANUTENZIONE

LUBRIFICAZIONE DEI FILTRI

PULIZIA DEI FILTRI ANTIGRASSO IN METALLO

- I filtri devono essere puliti ogni 2 mesi di funzionamento, o più frequentemente nel caso di un utilizzo particolarmente intenso e possono essere lavati in lavastoviglie.
- Rimuovere i filtri uno ad uno spingendo la leva verso il lato posteriore dell'unità cappa e tirando contemporaneamente verso il basso.
- Evitare di piegare i filtri durante il lavaggio. Prima di reinserirli nuovamente nella cappa, assicurarsi che siano completamente asciutti. (Il colore della superficie del filtro può cambiare nel tempo ma ciò non ha alcuna influenza sull'efficienza).
- Quando si inseriscono i filtri nella cappa prestare attenzione che siano montati in posizione corretta con l'impugnatura rivolta verso l'esterno.

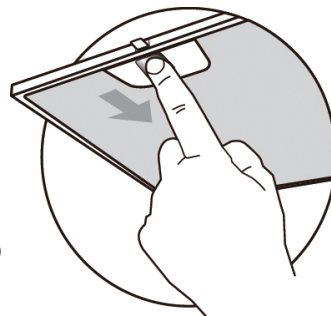

FILTRO A CARBONE ATTIVO (FILTRANTE)

Questi filtri non sono lavabili e non possono essere riutilizzati. Devono essere sostituiti circa ogni 4 mesi di funzionamento o più frequentemente nel caso di un uso intenso.

SOSTITUZIONE DEL FILTRO A CARBONE ATTIVO

- Rimuovere i filtri antigrasso in metallo
- Rimuovere il filtro a carbone attivo saturo.
- Inserire i filtri nuovi.
- Sostituire i filtri antigrasso in metallo.

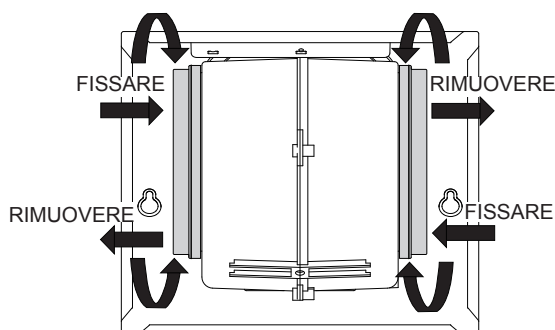

ILLUMINAZIONE

SOSTITUZIONE DELLA LAMPADINA

Replacing the light modules

- Non è possibile sostituire le lampadine, è necessario sostituire l'intero modulo luci.
- Quando si cambiano i moduli luci, i contatti sono in tensione.
- Prima di cambiare il / i modulo / i luce, scollegare l'apparecchio dalla rete o spegnere l'interruttore di circuito nella scatola dei fusibili.

Smontaggio del modulo luminoso a LED

- Rimuovere il filtro antigrasso e rimuovere con cura le 2 viti dalla piastra anteriore (sarà necessario un cacciavite a croce per rimuovere le viti).
- Disconnettere il morsetto della luce LED.
- Premere la luce a LED sul retro del pannello frontale, quindi rimuoverla.
- Sostituire la lampadina (lampadina a LED disponibile in commercio (max. 1,5 W).

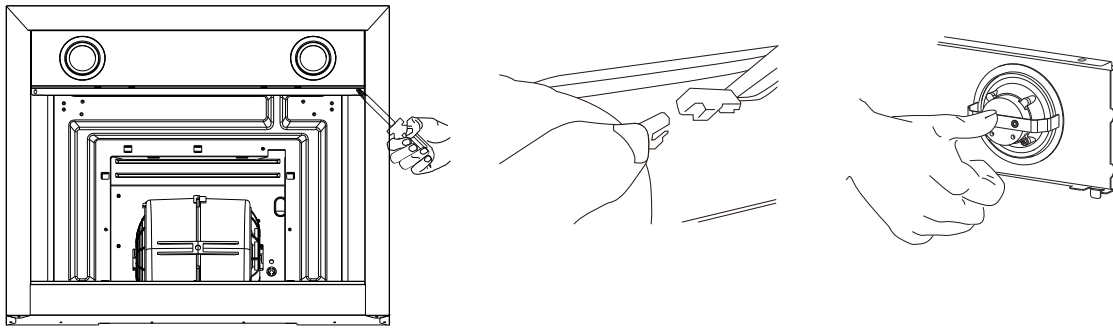

	Potenza max.	Tensione	Figura	Cap lampadina	Codice ILCOS D
Circolare/ Diametro : 70 mm	1.5W	DC 12 V		---	DSR-1.5-S-70

Reinstallare il modulo luminoso a LED

- Premere la luce a LED sulla parte anteriore della piastra frontale, quindi installarla sulla stessa.
- Collegare il morsetto della luce a LED e i fili della luce.
- Serrare con attenzione le 2 viti sulla piastra frontale, reinstallare il filtro antigrasso.

SMALTIMENTO DI VECCHI ELETTRODOMESTICI



La direttiva europea 2012/19/UE sui rifiuti di apparecchiature elettriche ed elettroniche (RAEE) richiede che i vecchi elettrodomestici non vengano smaltiti insieme ai normali rifiuti urbani non differenziati. I vecchi elettrodomestici devono essere raccolti separatamente per ottimizzare il recupero e il riciclaggio dei materiali in essi contenuti e ridurre l'impatto sulla salute umana e sull'ambiente. Il simbolo "a sinistra ricorda l'obbligo di smaltire separatamente gli elettrodomestici. I consumatori devono contattare l'autorità locale o il rivenditore per informazioni sul corretto smaltimento del loro vecchio elettrodomestico.

RISOLUZIONE DEI PROBLEMI

Guasto	Causa	Soluzione
Luce accesa ma il motore non funziona	Le pale sono bloccate.	Sostituire la ventola.
	Il condensatore è danneggiato.	Sostituire il condensatore.
	Il motore è danneggiato.	Sostituire il motore.
	Il cablaggio interno del motore è interrotto/scollegato. Può emanare un odore sgradevole .	Sostituire il motore.
Né la luce né il motore funzionano	Oltre a quanto suddetto, controllare quanto segue :	
	Luce danneggiata .	Sostituire le luci .
	Cavo di alimentazione allentato.	Collegare i cavi secondo lo schema elettrico.
Perdita di olio	La presa e l'ingresso della ventilazione non sono sigillati ermeticamente.	Rimuovere la presa e sigillare con colla.
	Perdite dalla connessione della sezione a forma di U e dal coperchio.	Rimuovere la sezione a forma di U e sigillare con sapone o vernice.
Vibrazione	La lame, se danneggiate, possono causare vibrazioni.	Sostituire la lama.
	Il motore non è ben fissato.	Serrare saldamente il motore .
	La cappa non è ben fissata.	Fissare saldamente la cappa.
Aspirazione insufficiente	La distanza tra la cappa e il piano di cottura è troppo elevata.	Regolare nuovamente la distanza.
	Troppa ventilazione da porte o finestre aperte.	Scegliere un nuovo luogo per installare l'elettrodomestico o chiudere alcune porte/finestre.
La macchina si inclina	Le viti di fissaggio non sono sufficientemente strette.	Stringere la vite di fissaggio e metterla in posizione orizzontale.
	Le viti pensili non sono sufficientemente strette.	Stringere la vite pensile e metterla in posizione orizzontale.



Master Kitchen
Midea Italia srl
Made in P.R.C.



Master Kitchen

COOKER HOOD

INSTRUCT ON MANUAL

**MODEL: MKHD T603 XS
MKHD T903 XS**

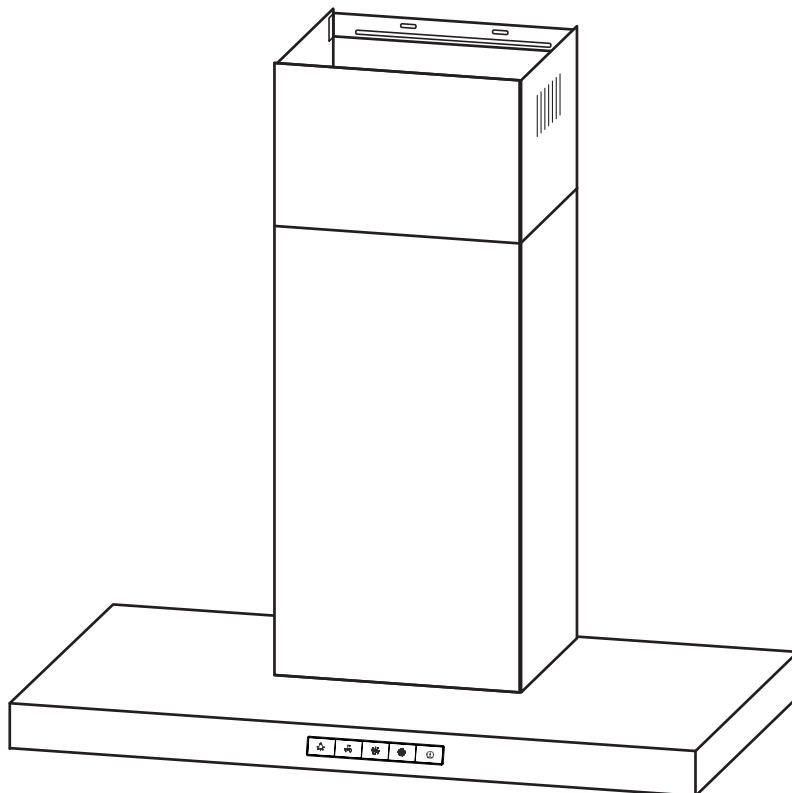

RECOMMENDATIONS AND SUGGESTIONS

 The instructions for Use apply to several versions of this appliance. Accordingly, you may find descriptions of individual features that do not apply to your specific appliance.

INSTALLATION

- The manufacturer will not be held liable for any damages resulting from incorrect or improper installation.
- The minimum distance between the supporting surface for the cooking vessels on the hob and the lowest part of the range hood. (When the range hood is located above a gas appliance, this distance shall be at least 65 cm. If the instructions for installation for the gas hob specify a greater distance, this has to be taken into account. The distance of 65 cm can be reduced for: non-combustible parts of range hoods, and parts operating at safety extra low voltage, Provided these parts do not give access to live parts if deformed ;)
- Check that the mains voltage corresponds to that indicated on the rating plate fixed to the hood.
- For Class I appliances, check that the domestic power supply guarantees adequate earthing.
- Connect the extractor to the exhaust flue through a pipe of minimum diameter 120mm. The route of the flue must be as short as possible.
- The air must not be discharged into a flue that is used for exhausting fumes from appliances burning gas or other fuels.
- If the extractor is used in conjunction with non-electrical appliances (e.g. gas burning appliances), a sufficient degree of aeration must be guaranteed in the room in order to prevent the backflow of exhaust gas. The kitchen must have an opening communicating directly with the open air in order to guarantee the entry of clean air.
- When the cooker hood is used in conjunction with appliances supplied with energy other than electric, the negative pressure in the room must not exceed 0,04 mbar to prevent fumes being drawn back into the room by the cooker hood.
- If the supply cord is damaged, it must be replaced by the manufacturer, its service agent or similarly qualified persons in order to avoid a hazard.
- Regulations concerning the discharge of air have to be fulfilled.

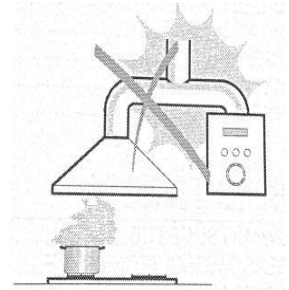

USE

- The cooker hood is only for home use, not suitable for barbecue, roast shop and other commercial purposes.
- Never use the hood for purposes other than for which it has been designed.
- Never leave high naked flames under the hood when it is in operation.
- Adjust the flame intensity to direct it onto the bottom of the pan only, making sure that it does not engulf the sides.
- Deep fat fryers must be continuously monitored during use: overheated oil can burst into flames.
- Do not flame under the range hood; risk of fire.
- This appliance can be used by children aged from 8 years and above and persons with reduced physical, sensory or mental capabilities or lack of experience and knowledge if they have been given supervision or instruction concerning use of the appliance in a safe way and understand the hazards involved.
- Children should be supervised to ensure that they do not play with the appliance.
- Cleaning and user maintenance shall not be made by children without supervision.
- "CAUTION: Accessible parts may become hot when used with cooking appliances".

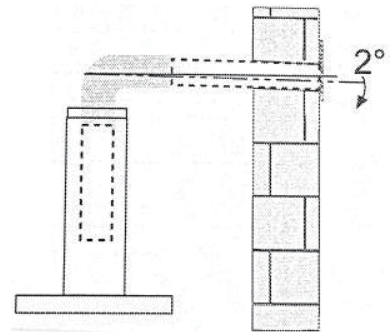

MAINTENANCE

- The cooker hood and its filter should be cleaned regularly according to the instruction.
- Switch off or unplug the appliance from the mains supply before carrying out any maintenance work.
- Clean and/or replace the Filters after the specified period (Fire hazard).
- Clean the hood using a damp cloth and a neutral liquid detergent.
- The appliance uses 4 hob elements at most.

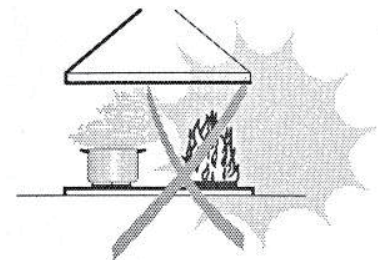

The symbol  is packaging indicates that this product may not be treated as household waste. Instead it shall be handed over to the applicable collection point for the recycling of electrical and electronic equipment. By ensuring this product is disposed of correctly, you will help prevent potential negative consequences for the environment and human health, which could otherwise be caused by inappropriate waste handling of this product. For more detailed information about recycling of this product, please contact your local city office, your household waste disposal service or the shop where you purchased the product.

COMPONENTS

Ref.	Qty.	Product Components
1	1	Hood Body,complete with: Controls, Light, Blower,Filter.
2.1	1	Lower Decorative Chimney
2.2	1	Upper Decorative Chimney
3	1	Flange (optional)
4	1	Exhaust Pipe
5	2	The Activated Charcoal filter (optional)

Qty.	Documentation
1	Instruction Manual

Ref.	Qty.	Optional Installation Components
10	7	Screws 5 x 50
11	7	Wall Plugs
12	6	Screws 4,2 x 9,5
20	1	Hood fixing bracket
21	2	Chimney fixing bracket

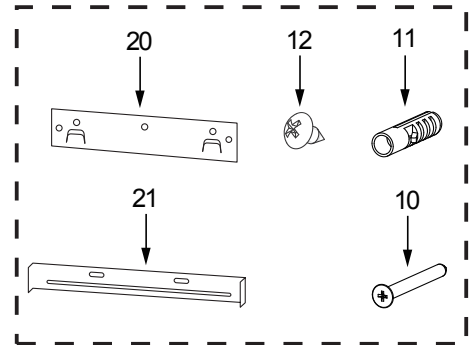
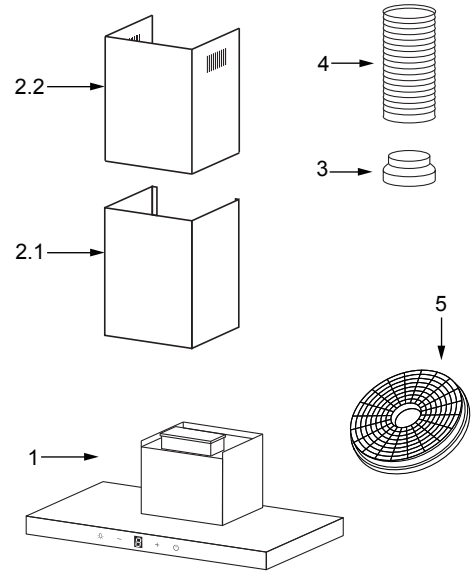

DIMENSIONS

unit: mm

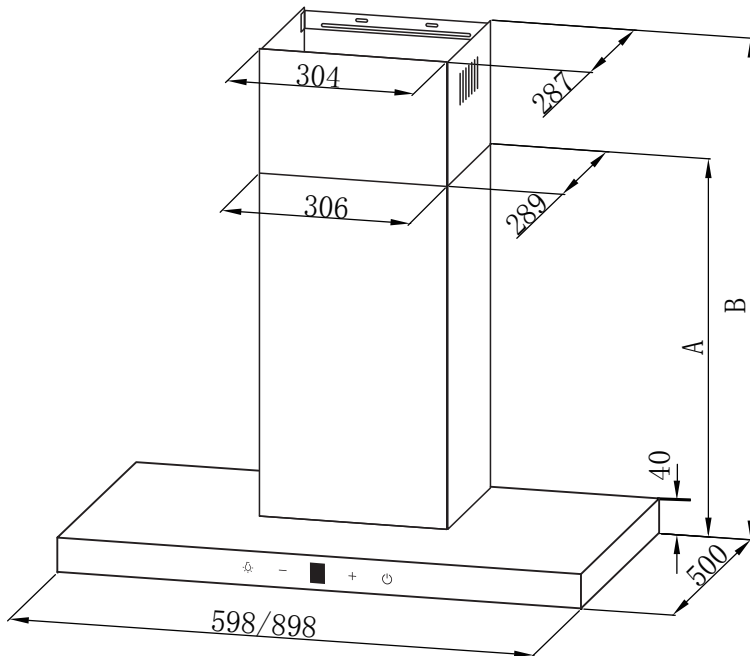
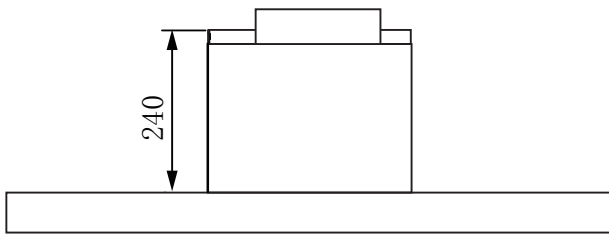
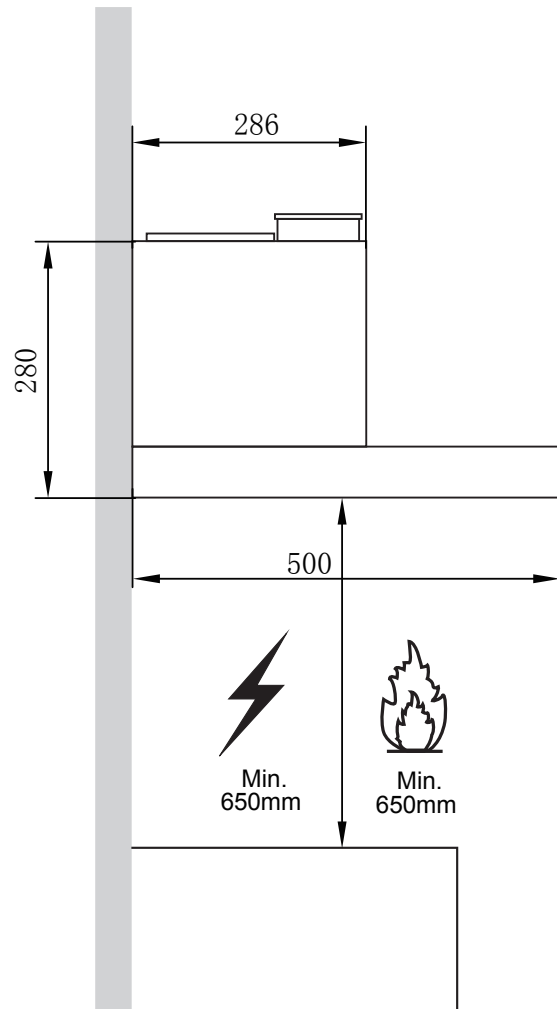
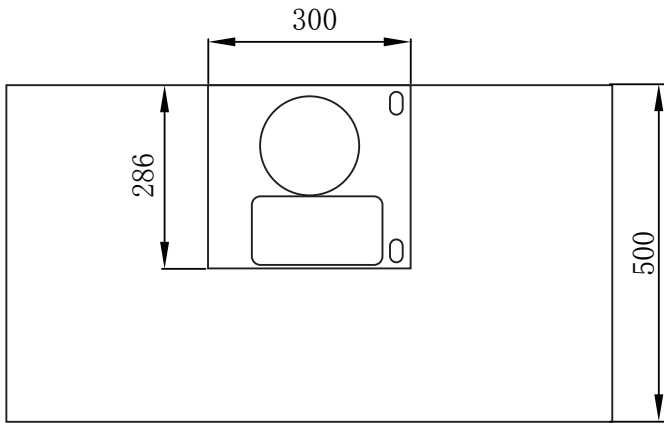

Option	Chimney	A	B	Height
1	400+390	430	465-800	430-800
2	500+490	530	565-1000	530-1000
3	600+590	630	665-1200	630-1200

INSTALLATION

WALL DRILLING AND BRACKET FIXING

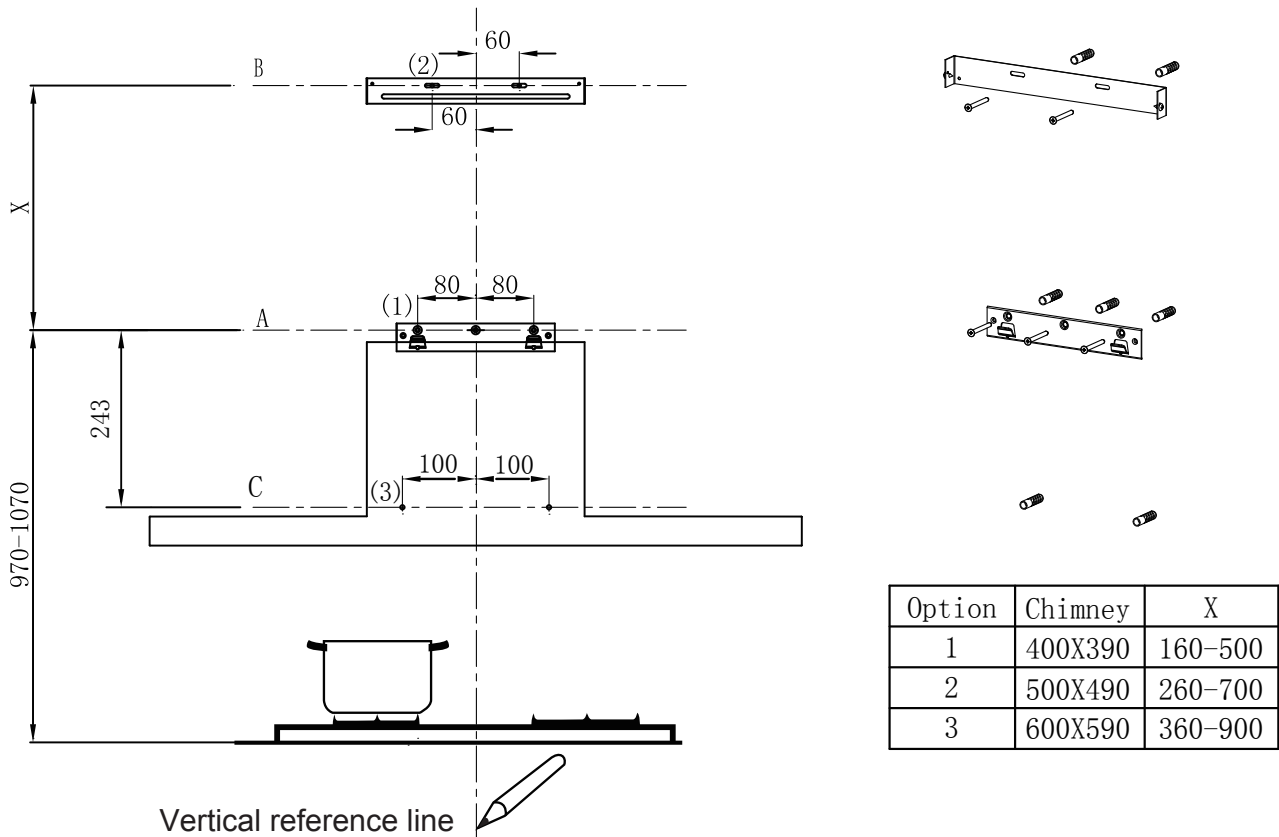

As a first step, proceed with the following drawings:

- A vertical line up to the ceiling or up to the upper limit, at the center of the area in which the hood is to be fitted.
- A horizontal line **A** at **970 – 1070** mm above the cooker top.
- A horizontal line **B** at a **X** mm above the horizontal line **A**.
- A horizontal line **C** at a **243** mm below the horizontal line **A**.

Mark Points:

- Mark a point **(1)** on the horizontal line **A**, **80** mm to the vertical reference line.
- Repeat this operation on the other side and on the vertical reference line, checking that the three marks are leveled.
- Mark a point **(2)** on the horizontal line **B**, **60** mm to the vertical reference line.
- Repeat this operation on the other side, checking that the two marks are on the same horizontal line.
- Mark a point **(3)** on the horizontal line **C**, **100** mm to the vertical reference line. Repeat this operation on the other side, checking that the two marks are leveled.

Fix the brackets :

- Drill holes at the marked points with a $\phi 10$ mm drill bit.
- Insert the Wall Plugs 11 into the holes.
- Fix the hood fixing bracket **20** with 3 screws **10** (5 x 50) at the horizontal line A.
- Fix a Chimney fixing bracket **21** with 2 screws **10** (5 x 50) at the horizontal line B.

Lower decorative chimney

- Fix the exhaust pipe on the hood body, connect chimney and hood body with 2 screws **12**. connect chimney fixing bracket and chimney with 2 screws **12**.

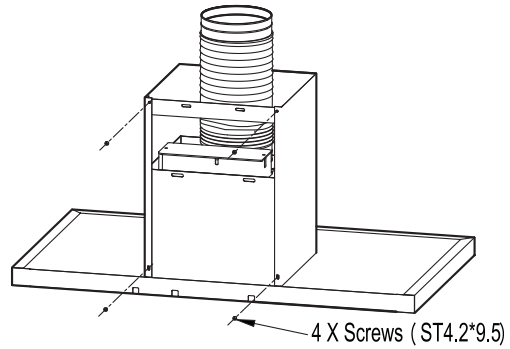

Hook the hood body

- Hook the hood body to the bracket **20**.
- Level the hood body itself.
- Remove the filter from the inside of the hood body, fix the screws 10 to Wall Plugs 11 at the points (3).

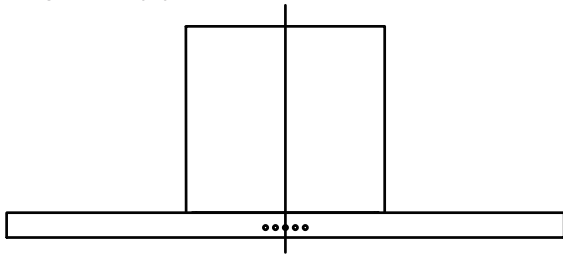

Right

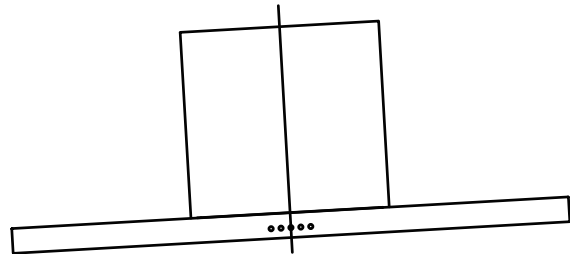

Wrong

CONNECTIONS

DUCTED VERSION AIR EXHAUST SYSTEM

When installing the ducted version, connect the hood to the chimney using either a flexible or rigid pipe ϕ 150 or ϕ 120 mm, the choice of which is left to the installer.

- If to install a ϕ 120 mm air exhaust connection, insert the reducer flange **3** on the hood body outlet.
- Fix the pipe **4** in position using sufficient pipe clamps (not supplied).
- Remove possible charcoal filters.

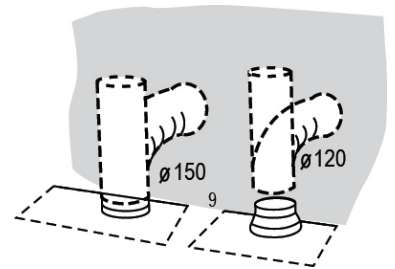

Upper Decorative Chimney

- Insert the upper decorative chimney **2.2** into the lower decorative chimney **2.1** and drag it up to the horizontal line B
- Connect upper decorative chimney **2.2** and chimney fixing bracket **21** with 2 screws **12**.

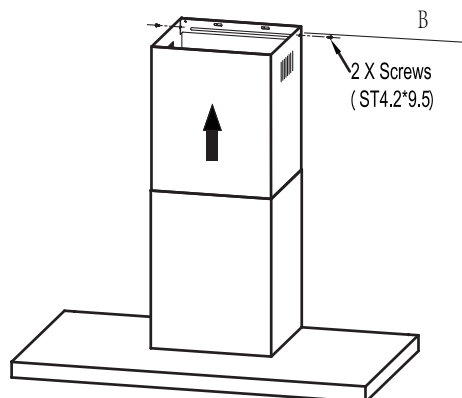

Speed adjustment(for some models).

- After plugging, buzz once to declare the hood is connected with electricity. After the connection:
 - Press the Power button, control motor power: under standby state, press this button, motor will run at low speed, and light for power and low speed button will be on; under power-on state, press this button, hood will enter 3-min-delay-shutdown state, press power button again under this state, the hood will turn off(motor stops running).
 - Press the Light button, control light being on and off independently without any other buttons' help. Press it once, lights will be on.Press again, they will be off.
 - Press the High button, valid under power-on state. While running at middle or low speed mode, press this button, the hood will enter high speed mode. If already running at high speed, pressing this button takes no effect. In 3-min-delay-shutdown state, press it, the hood cancels delay shutdown mode and enter high speed running state.
 - Press the Low button, valid under power-on state. While running at high or middle speed mode, press this button, the hood will enter low speed mode. If already running at low speed, pressing this button takes no effect. In 3-min-delay-shutdown state, press it, the hood cancels delay shutdown mode and enter low speed running state.

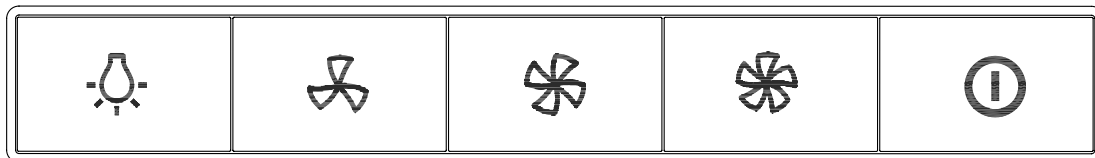

Light

Low

Mid

High

Power

MAINTENANCE

GREASE FILTERS

CLEANING METAL SELF-SUPPORTING GREASE FILTERS

- The filters must be cleaned every 2 months of operation, or more frequently for particularly heavy usage, and can be washed in a dishwasher.
- Remove the filters one by one pushing them towards the back side of the hood unit and simultaneously pulling downwards.
- Any kind of bending of the filters has to be avoided when washing them. Before fitting them again into the hood make sure that they are completely dry. (The color of the filter surface may change throughout the time but this has no influence to the filter efficiency).
- When fitting the filters into the hood pay attention that they are mounted in correct position the handle facing outwards.

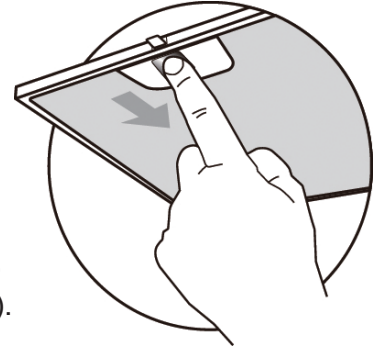

ACTIVATED CHARCOAL FILTER (RECIRCULATION VERSION)

These filters are not washable and cannot be regenerated, and must be replaced approximately every 4 months of operation, or more frequently with heavy usage.

REPLACING THE ACTIVATED CHARCOAL FILTER

- Remove the metal grease filters.
- Remove the saturated activated charcoal filter.
- Fit the new filters.
- Replace the metal grease filters.

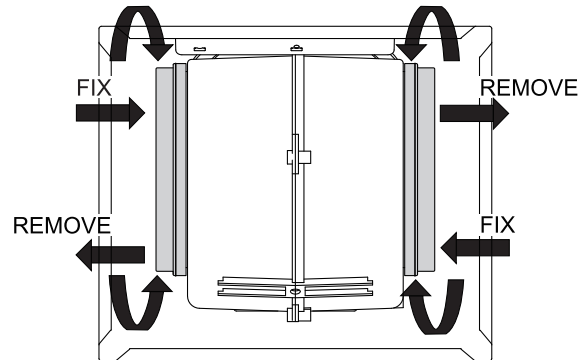

LIGHTING

LIGHT REPLACEMENT(Completed by professionals)

Replacing the light modules

- Cannot replaced the light bulbs, the entire light module has to be replaced.
- When changing the light modules, the contacts are live.
- Before changing the light module(s), unplug the appliance from the mains or switch off the circuit breaker in the fuse box.

- Remove the grease filter and carefully remove the 2 screws from the front plate (a cross headed screwdriver will be needed to remove the screws).
- Disconnect the terminal of LED light.
- Press LED light on the back of the front plate, take the LED light out.
- Replace the lamp (commercially available LED lamp (max.1.5w).

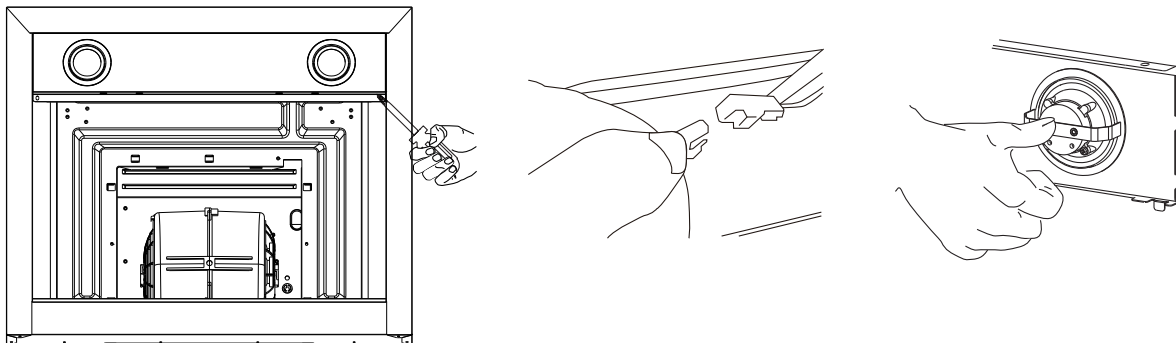

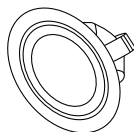
	Max Power	Voltage	Picture	Lamp Cap	ILCOS D code
Round/ Diameter : 70mm	1.5W	DC 12 V		---	DSR-1.5-S-70

- Press LED light on the front of front plate, install the LED light on the front plate.
- Connect the terminal of LED light and light leads.
- Carefully fasten the 2 screws on the front plate ,reinstall the grease filter.

DISPOSAL OF OLD ELECTRICAL APPLIANCES



The European directive 2012/19/EU on Waste Electrical and Electronic Equipment (WEEE), requires that old household electrical appliances must not be disposed of in the normal unsorted municipal waste stream. Old appliances must be collected separately in order to optimize the recovery and recycling of the materials they contain, and reduce the impact on human health and the environment.

The crossed out "wheeled bin" symbol on the product reminds you of your obligation, that when you dispose of the appliance, it must be separately collected.

Consumers should contact their local authority or retailer for information concerning the correct disposal of their old appliance.

TROUBLE SHOOTING

Fault	Cause	Solution
Light on, but motor does not work	The blades are blocked.	Check the blades.
	The capacitor is damaged.	Replace capacitor.
	The motor is damaged.	Replace motor.
	The internal wiring of motor is cut off/ disconnected. An unpleasant smell may be produced.	Replace motor.
Both light and motor do not work	Apart from the above mentioned, check the following:	
	Light damaged.	Replace lights.
	Power cord loose.	Connect the wires as the electric diagram.
Oil leakage	Outlet and the air ventilation entrance are not tightly sealed.	Take down the outlet and seal with glue.
Vibration	The blade, if damaged, can cause vibrating.	Replace the blade.
	The motor is not tightly fastened.	Fasten the motor tightly.
	The cooker hood is not tightly fixed.	Fixed the cooker hood tightly.
Insufficient suction	The distance between the cooker hood and the cooker top is too large.	Readjust the distance.
	Too much ventilation from open doors or windows.	Choose a new place to install the appliance or close some doors / windows.
The machine inclines	The fixing screws are not tight enough.	Tighten the fixing screw and make it horizontal.
	The hanging screws are not tight enough	Tighten the hanging screw and make it horizontal.



Master Kitchen
Midea Italia srl
Made in P.R.C.